

## 8

# EXPLORACIONES EN GRUPOS HABITACIONALES DEL VALLE DE DOLORES: IXTONTON 58 E IXTONTON 45

*Andrés Ciudad Ruiz*

## GRUPO IXTONTON 58

El Grupo 58 de Ixtonton está formado por dos pequeñas plazas o sectores conformados por seis (Grupo 58 A) y cinco (Grupo 58 B) estructuras respectivamente, más una edificación complementaria que se sitúa entre ellos, conformando un patrón de plaza Oeste Cerrado (Figura 1). Los dos sectores ocupan la cima de una pequeña colina nivelada que en el momento de la investigación se encuentra ocupada por milpa. Ambos están bastante deteriorados por las sucesivas quemaduras que han sufrido y por el efecto del constante saqueo. De las seis estructuras definidas en el Sector A, al menos cinco muestran evidencias de saqueo parcial (6 y 5) o total (3, 2 1), mientras que la número 4, si bien no saqueada, se encuentra en un estado de marcado deterioro por la acción agrícola. En el Sector B, las Estructuras 2, 3 y 4 están bastante saqueadas.



Figura 1 Planta del Grupo Ixtonton 58

## IXTONTON 58, SECTOR A

### ESTRUCTURA 1

Exploración identificada como Suboperación 450, Lotes 1-6. Consiste de una plataforma rectangular que no tiene un segundo nivel en la parte superior ni tampoco escalinata central; se localiza en el lado norte de la plaza, orientada hacia el sur. Dadas las características de la construcción, se practicó un pozo en su eje central que llegó a una profundidad de 0.77 m en que apareció la roca natural. En el conjunto de la edificación los materiales rescatados son muy escasos. La estructura tiene unas dimensiones totales de: largo 4.80 m, ancho 2.70 m y alto 0.22 m.

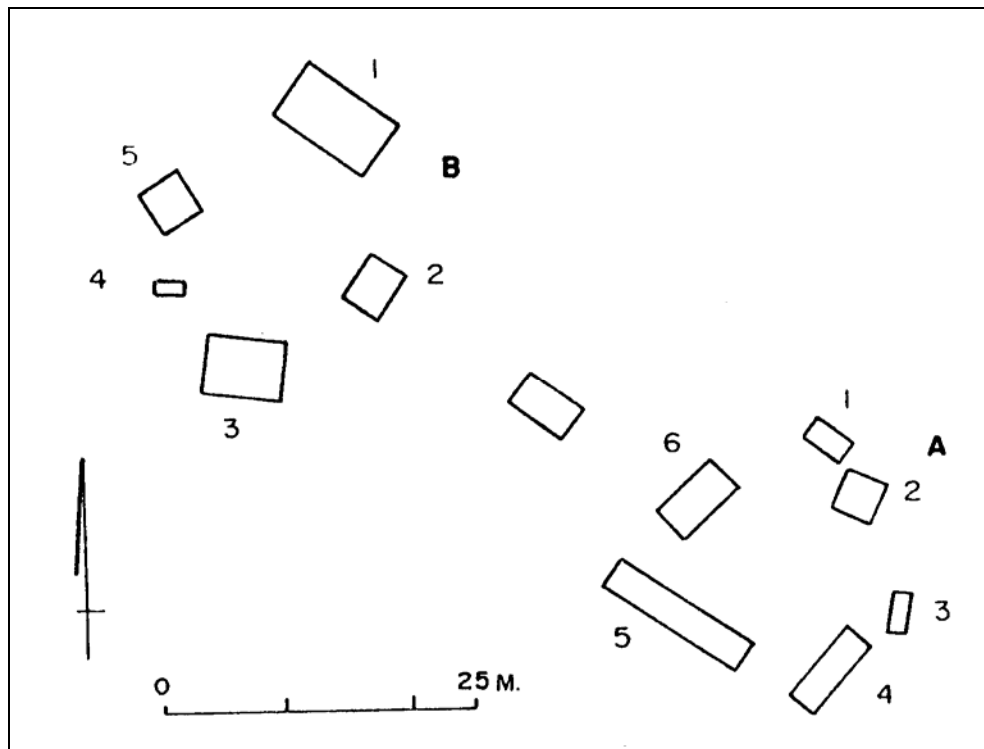
### ESTRUCTURA 4

Tiene forma rectangular e incluye otra más pequeña en la parte superior, emplazándose en el lado sur de la plaza, con una orientación hacia el norte. La edificación se encuentra bastante deteriorada, por lo que existe cierta dificultad a la hora de definir con claridad las esquinas. Sobre este basamento se levantó una plataforma superior que se apoya sobre los laterales de dicho basamento. Tiene una altura aproximada de 0.22 m y se coloca, retranqueada, a unos 0.82 m de la inferior. Así pues, tiene las mismas dimensiones longitudinales, pero no en lo que se refiere de norte a sur, donde alcanza 4 m de ancho. Por último, en el proceso de limpieza nos apercebimos de la existencia de una construcción aún superior, la cual tiene unas dimensiones más limitadas. En el eje central de la estructura se abrió un pozo, del que se han rescatado muy escasos restos materiales. La profundidad final del pozo es de 0.80 m.

- La exploración fue identificada como Suboperación 451, Lotes 1-11. Las dimensiones finales del edificio analizado son las siguientes:

Plataforma basal	Largo	9.00 m
	Ancho	4.90m
	Alto	0.46 m
Segunda plataforma	Largo	9.00 m
	Ancho	4.00 m
	Alto	0.22 m
Tercera plataforma	Largo	5.90 m
	Ancho	1.00 m
	Alto	0.26 m

### ESTRUCTURA 5

Tiene forma rectangular y se emplaza en el lado oeste de la plaza, orientada hacia el este. Las esquinas de la plataforma basal están bien preservadas y formadas por una doble hilera de piedras, de las cuales al menos la inferior se compone de bloques bien cortados de 0.15 m de alto, 0.32 m de largo y 0.32 m de lado. Sobre esta plataforma descansó otra colocada a 0.86 m de distancia de su lado este, compuesta por tan sólo una hilera de piedra. Por último, se levantó una tercera plataforma en la mitad norte de la anterior.

En esta estructura se han practicado tres pozos, uno en eje y dos a los lados. El Pozo 2 se practicó en eje; debajo del estrato de relleno, a 0.55 m de profundidad, aparecen diferentes piedras calizas bien talladas colocadas *in situ*, las cuales son interpretadas como indicativas del caballete de una cista, la cual contuvo un entierro primario e indirecto, orientado sur-norte (Figura 3a). Una vez levantadas las piedras de cubierta de la cista aparece el Entierro 82, con una ofrenda compuesta por un plato ancho

(A-492), un plato de paredes altas (A-494) y un vaso (A-493); las tres piezas son de tipos bicromos y policromos.

Una vez levantada la ofrenda, se encontró tan sólo un diente por debajo del plato fragmentado, una tibia y un fragmento de brazo correspondiente a las extremidades izquierdas del esqueleto. Para finalizar, relacionado al tórax se encontró una cuenta circular semiesférica de collar con un orificio central y manufacturada en piedra. Por debajo de los restos óseos aparece la roca madre.

- La exploración fue identificada como Suboperación 452, Lotes 1-18. Dimensiones finales de la estructura:

Plataforma basal	Largo	13.30 m
	Ancho	3.90 m
	Alto	0.48 m
Segunda plataforma	Largo	10.90 m
	Ancho	2.30 m
	Alto	0.25 m
Plataforma Superior	Largo	4.70 m
	Ancho	1.00 m
	Alto	0.25 m

- El pozo número 1 se sitúa en la zona norte de la plataforma; tiene una profundidad de 0.80 m. En cada uno de los tres lotes del pozo se rescató poca cerámica.
- El Pozo 2 se practicó en eje a 1.75 m de la pared sur de la estructura y tenía 1 m de lado, y en un principio tenía el mismo comportamiento que el Pozo 1. Sobre las lajas se consideró como Lote 15 que llega a 1 m de profundidad. Por este motivo, se decidió una ampliación del pozo hacia el norte, en el sentido longitudinal de la estructura, por lo que sus dimensiones son 2 m en dirección norte-sur y 1 m en sentido este-oeste.
- El tercer pozo se sitúa justo en el eje central de la estructura y tiene 1 m de lado, llegando a una profundidad media de 0.80 m. Los materiales rescatados en este pozo, al igual que en resto de la estructura, han sido muy escasos.
- Entierro 82: plato ancho muy fragmentado por el colapso de una de las losas del caballete del recinto funerario (A-492), situado a 0.35 m de la pared sur del pozo. Al otro lado, junto a la pared norte, aparece un plato de paredes altas en buenas condiciones (A-494) y un vaso fragmentado a 0.63 m de la pared norte del pozo (A-493). Las dimensiones de la cista son 1.65 m de largo por 0.85 m de ancho y 0.30 m de alto.



Figura 3 a) Planta del Entierro 82 del Grupo Ixtonton 58A  
 b) Planta del Entierro 85 del Grupo Ixtonton 45A

## IXTONTON 58, SECTOR B

Manifiesta un patrón de plaza Este Cerrado, donde las Estructuras 2 y 3 se hallan por completo saqueadas.

### ESTRUCTURA 1

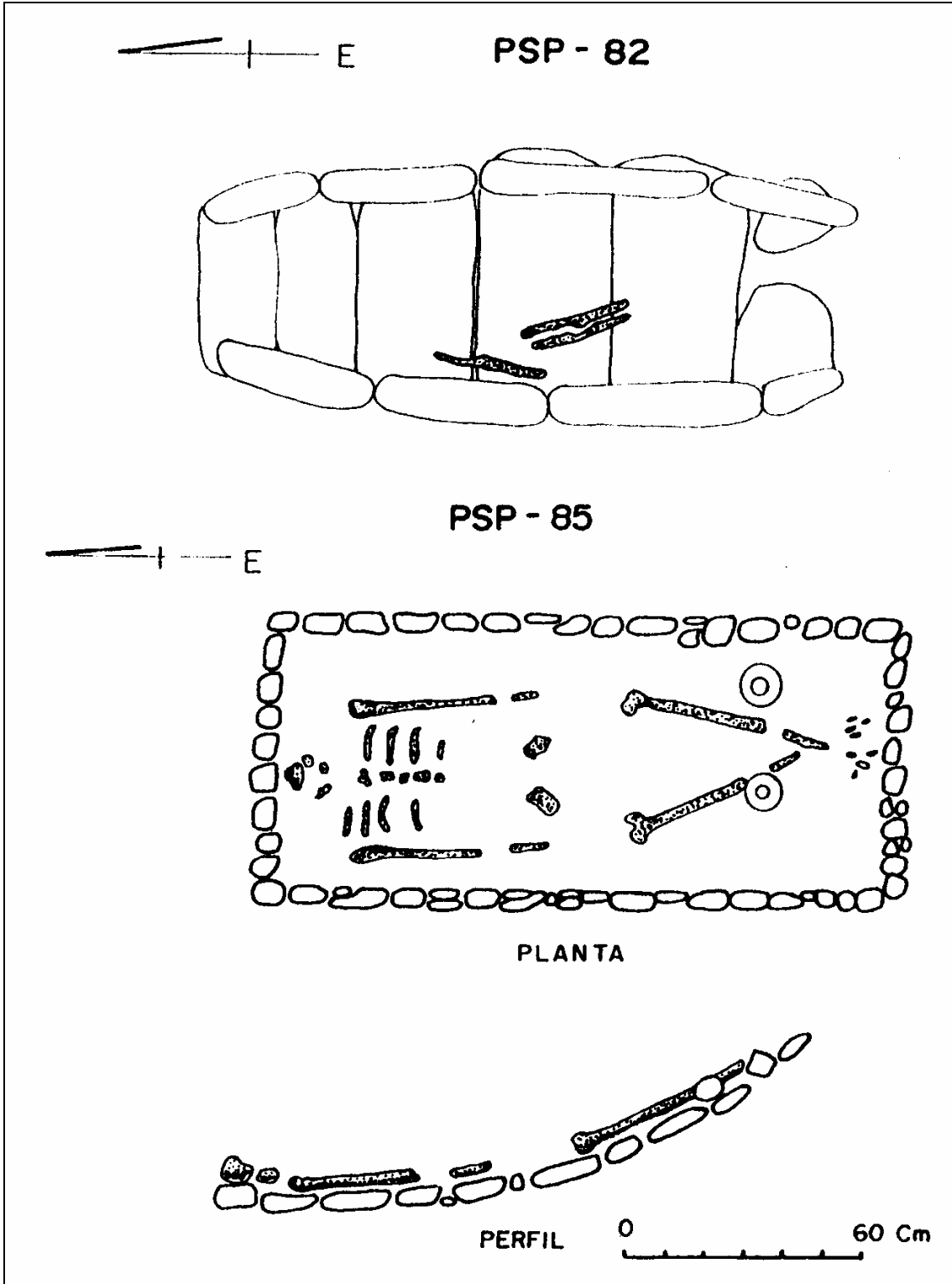
Emplazada al noreste de la plaza y orientada hacia el suroeste; dado que en la parte alta del montículo aparece bastante cerámica dispersa por las sucesivas quemadas que ha sufrido el lugar, recogemos una muestra de superficie. Estas esquinas corresponden a una plataforma rectangular formada, como ocurre en todo el grupo, por una doble hilera de piedras. Este basamento sustenta otra superior de dimensiones más reducidas, pero formada según la misma técnica constructiva que la anterior. No se ha podido definir la existencia de un escalón de acceso a este segundo nivel. En el eje de la estructura, que tiene una gran superficie rectangular-cuadrada, se ha practicado un pozo; los materiales rescatados en el edificio han sido escasos, una tónica general en todo el Grupo Ixtonton 58.

- Su exploración se identificó como Suboperación 453, Lotes 1-9.
- El pozo en eje llega a una profundidad de 0.70 m, en que conecta con la roca natural. Dimensiones finales de la construcción:

Plataforma basal	Largo	8.70 m
	Ancho	6.30 m
	Alto	0.42 m

Plataforma superior	Largo	6.30 m
	Ancho	4.00 m
	Alto	0.24 m

### ESTRUCTURA 3

Muy deteriorada en su conjunto por las sucesivas quemadas, por lo que apenas si queda montículo sobre ellas. Está emplazada al suroeste de la plaza, orientada al nor-noreste. Al contrario de lo que ocurría con otras plataformas muestreadas, ésta descansa sobre una sola hilera de piedras, aunque en este caso de mayor tamaño. Su forma es rectangular-cuadrada y no tiene plataforma superpuesta. En el eje central de la estructura se ha practicado un pozo de 1 m, el cual llega a una profundidad de 0.50 m.

- Exploración identificada como Suboperación 454, Lotes 1-6. Las dimensiones de la estructura son las siguientes:

Plataforma basal:	Largo	6.00 m
	Ancho	4.20 m
	Alto	0.26 m

### APRECIACIONES GENERALES

La excavación del Grupo Ixtonton 58 ha permitido poner de manifiesto un alto grado de deterioro del sitio, por cuanto que se presenta en exceso saqueado. Se ha constatado la existencia de siete y cinco estructuras respectivamente para los Sectores A y B del grupo, una planificación ya recogida en las exploraciones preliminares del Atlas. Todas ellas parecen haber correspondido a una misma etapa constructiva efectuada durante el Clásico Tardío, por cuanto que de las cuatro edificaciones excavadas - dos en cada sector - no se ha podido hallar ninguna subestructura ni piso que indique lo contrario. En

términos generales la construcción es de buena calidad, aunque los edificios siempre necesitan de la utilización de cuñas para conseguir estabilidad.

Contrasta la escasa cerámica rescatada en el curso de la excavación de las edificaciones, con la gran cantidad de fragmentos recogidos en superficie en la Estructura 1 del Sector A y en la Estructura 1 del Sector B, los cuales prometían mayor cantidad de información, por cuanto que los fragmentos eran grandes y algunos de ellos policromos; si bien en buena medida procedían de recientes saqueos.

Solo se ha podido rescatar un enterramiento (Entierro 82) en el sitio, el cual estaba colocado en una cista y orientado al sur dentro de la Estructura 5 del Sector A.

Para finalizar, resaltar el hecho de que las construcciones estudiadas en el Sector A parecen de mejor calidad y más complejas que las correspondientes al Sector B, por el mayor número de plataformas superpuestas y por la mayor cantidad de cerámica y de restos culturales rescatados en ellas.

## GRUPO IXTONTON 45

Es un grupo cercano a la Calzada Sur de Ixtonton, que se compone de cuatro sectores (A, B, C y D) organizados en torno a los patrones de plaza Sur Abierto al Oeste, Sur Cerrado, Sur Cerrado y Norte Abierto al Oeste respectivamente (Figura 2); existe un área de concentración de pedernal entre éstos dos últimos, el cual se conforma en una dirección norte-sur-sureste. Las excavaciones se iniciaron en el sector más complejo, el A, que consiste de cuatro montículos ubicados sobre una plataforma artificial. En términos generales, el grupo se encontraba en buen estado de conservación, con relativamente escasos y no muy profundos pozos de saqueo en sus estructuras, aunque sí erosionado por las quemas relacionadas con la agricultura.



Figura 2 Planta del Grupo Ixtonton 45, Sectores A, B C y D

## IXTONTON 45, SECTOR A

### ESTRUCTURA 1

Se localiza al norte del mencionado sector y su cara principal se orienta hacia el sur, al centro de la plaza. El sistema de deposición es semejante en todo el grupo y, por lo general, similar al existente en el sitio: un estrecho manto de tierra vegetal, un estrato de relleno a base de piedra caliza suelta con tierra de color marrón y una capa de barro negro compacto mezclado con piedrín pequeño que llega hasta la roca caliza.

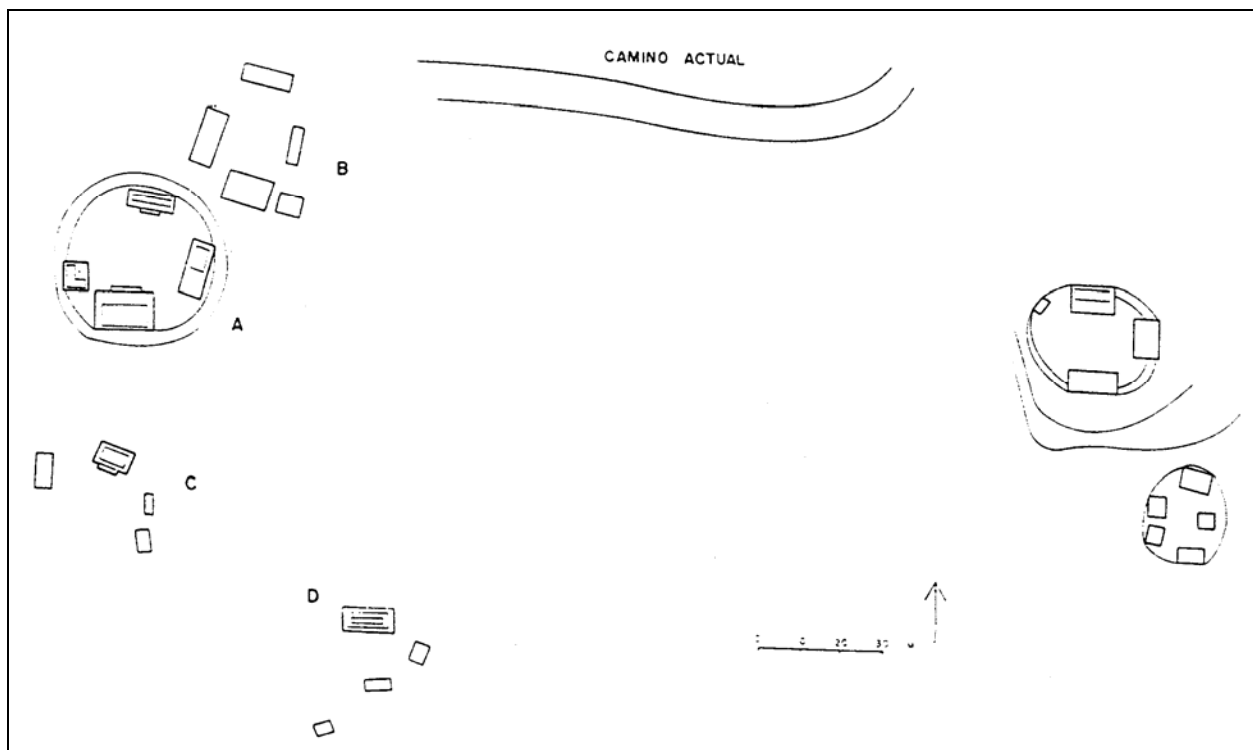
El edificio consiste de dos plataformas, la más baja de las cuales presenta en su lado sur un escalón de aproximación. Este saliente está formado por una sola hilera de piedra y se construyó con el fin de salvar la altura de la primera plataforma, que estaba formada por una triple hilera de piedras calizas unidas, como en el resto del grupo, a saga y bien cortadas. De manera que este escalón de aproximación dio acceso a la segunda plataforma. Para finalizar, toda la plataforma, tal vez por la configuración del terreno, está rehundida hacia el oeste. Ello hace que su forma no sea perfectamente rectangular, sino que su lado norte mide 16.30 m por 15 m que mide su lado sur.

En el eje central del nivel superior se practicó un pozo y a 0.68 m de profundidad detectamos un piso de estuco muy deteriorado que no supera los 2 cm de espesor, el cual parece asentarse sobre una hilera de piedras calizas de corte regular. En un segundo pozo también en el eje central de la estructura, se determinó otro piso por debajo de una nivelación de piedras calizas bien cortadas a 0.22 m de profundidad, la cual corresponde al escalón que da acceso a la plataforma superior.

En definitiva, la excavación refleja dos momentos distintos de ocupación de la Estructura 1: una más antigua está definida por el piso de estuco detectado en ambos pozos, pero que no nos permite establecer con seguridad la forma y extensión de esta construcción; y otra contemporánea con la última fase de ocupación de la plaza, que consiste de una amplia plataforma basal con un escalón de aproximación y una segunda plataforma más pequeña colocada sobre ella.

- Su exploración fue identificada como Suboperación 5-455, Lotes 1-12. Las dimensiones de estas edificaciones son:

Plataforma basal	Largo	16.30 m
	Ancho	4.00 m
	Alto	0.22 m
Plataforma Superior	Largo	10.00 m
	Ancho	2.60 m
	Alto	0.17 m
Escalón de acceso	Largo	11.30 m
	Ancho	1.40 m
	Alto	0.23 m

### ESTRUCTURA 2

Las actuaciones en la Estructura 2 del Sector A están destinadas a constatar su forma y practicar un pozo en el eje con el fin de determinar su cronología. La técnica de construcción coincide con la existente en el resto del grupo, pero las piedras están especialmente bien cortadas. Sobre ella se levantó una segunda plataforma que ocupó aproximadamente la mitad más al norte de la anterior, la cual no tuvo escalón de aproximación, ya que su baja altura permitió el acceso directo al nivel superior. Al contrario de lo que ocurría con la estructura anterior, la cerámica rescatada es más abundante.

En esta estructura se han practicado tres pozos, uno en el eje central y los otros dos a cada lado de él, con el fin de resolver el diferente tamaño de las plataformas constatadas y de contrastar la existencia de dos niveles de ocupación de la plaza, tal como había quedado manifestado en la Estructura 1; sin embargo, el edificio ha demostrado ser construido en los momentos finales de la ocupación del grupo.

- La exploración se definió como Suboperación 5-456, Lotes 1-14. Las piedras de construcción miden 0.32 x 0.30 x 0.13 m en la plataforma basal. Las dimensiones de la construcción son las siguientes:

Plataforma basal	Largo	12.00 m
	Ancho	4.60 m
	Alto	0.24 m
Plataforma superior	Largo	4.00 m
	Ancho	2.20 m
	Alto	0.17 m

### **ESTRUCTURA 3**

Se trata del edificio más alto e importante del sector; está situado en el lado sur de la plaza, orientado al norte (Figura 4). Consiste de una plataforma basal de forma rectangular compuesta por varias hileras de piedras bien cortadas, aunque no todas tienen las mismas disposiciones y formas, de manera que a la tendencia general de colocarse en sentido horizontal se suman otras en disposición vertical y otras que simplemente actúan como cuñas. Algunas son de gran tamaño, llegando a medir 0.76 m de longitud, se combinan con otras más reducidas.

Las actuaciones en el lado frontal del edificio permitieron detectar que éste descansaba sobre una hilera de piedras que pudo corresponder a una construcción anterior. Este frontal norte tiene un amplio escalón de acceso. En el proceso de limpieza y definición de las esquinas de la estructura se encontró en su esquina suroeste la prolongación de un muro que se dirige hacia el norte por el lado oeste de la plaza y que resultará ser un muro de nivelación de toda la plaza.

Sobre el basamento se construyó otra más pequeña. Una vez establecida su forma, se practicó el Pozo 1 en el eje central de la plataforma superior. Se detectó, a 1.48 m de profundidad, un muro interior compuesto por una doble hilera de piedras que transcurría de norte a sur, lo cual ponía de manifiesto la existencia de una subestructura. Ante las evidencias de dos ocupaciones, se decide abrir un nuevo pozo en el eje central norte-sur, pero esta vez instalado en la plataforma inferior. En el proceso de excavación del nivel 13, que corresponde al relleno de piedra caliza del Pozo 2, aparece un nuevo muro de buena calidad, compuesto por cuatro hileras de piedra con una orientación de este a oeste. La profundidad media de esta nueva construcción oscila entre 0.40 m y 1 m de profundidad; descansa sobre el muro detectado en el Pozo 1 que tenía una dirección norte-sur. Todo ello indica que nos encontramos ante una nueva fase constructiva, que descansa directamente sobre la anterior. En las paredes este y oeste del pozo hemos procedido a hacer sendos registros con el fin de determinar la continuidad del muro, la cual se ha confirmado.

El registro practicado hacia el este, ha excedido los límites del pozo y se ha realizado cada dos metros sobre la plataforma basal, lo que ha permitido establecer su dimensión total, constatándose que se alarga y traspasa por debajo la plataforma basal de la tercera y última fase constructiva, terminando en un arremetido. Si este lado se une con el muro detectado en su esquina noroeste, entonces se trata de la construcción más extensa de la historia del Grupo Ixtonton 45. Hipotéticamente, esta edificación alcanzaría unas dimensiones de 19.90 m de largo en sentido este-oeste y 2.50 m de ancho norte-sur,

con un escalón de aproximación de 18.50 m de largo y 1.50 m de huella. Con esta actuación damos por finalizada la excavación de esta estructura.

Al mismo tiempo, cuando estábamos realizando un registro en la pared este de la Estructura 4, aparece un muro que transcurre en dirección este-oeste y que, al seguirlo, se mete por debajo del escalón de aproximación de la Estructura 3.

- La exploración fue definida como Suboperación 5-457, Lotes 1-13. Las dimensiones definitivas del edificio son:

Plataforma basal	Largo	13.50 m
	Ancho	8.80 m
	Alto	0.36 m
Plataforma superior	Largo	11.40 m
	Ancho	2.00 m
	Alto	0.17 m
Escalón de acceso	Largo	9.00 m
	Ancho	1.05 m
	Alto	0.20 m



Figura 4 Grupo Ixtonton 45A, Estructura 3

#### ESTRUCTURA 4

Esta exploración lleva la nomenclatura de Suboperación 5-458, Lotes 1-14.

La Estructura 4 es la más pequeña del sector y se localiza en el lado suroeste de la plaza, orientando su fachada principal hacia el este. La técnica constructiva es, en términos generales, más deficiente que la establecida en la edificación anterior, ya que las piedras que la conforman son bastante irregulares, alternando en tamaño y con la necesidad de un elevado número de cuñas. De ahí que en algunos casos están formadas por dos hileras, otras son tres, en ocasiones se disponen en sentido

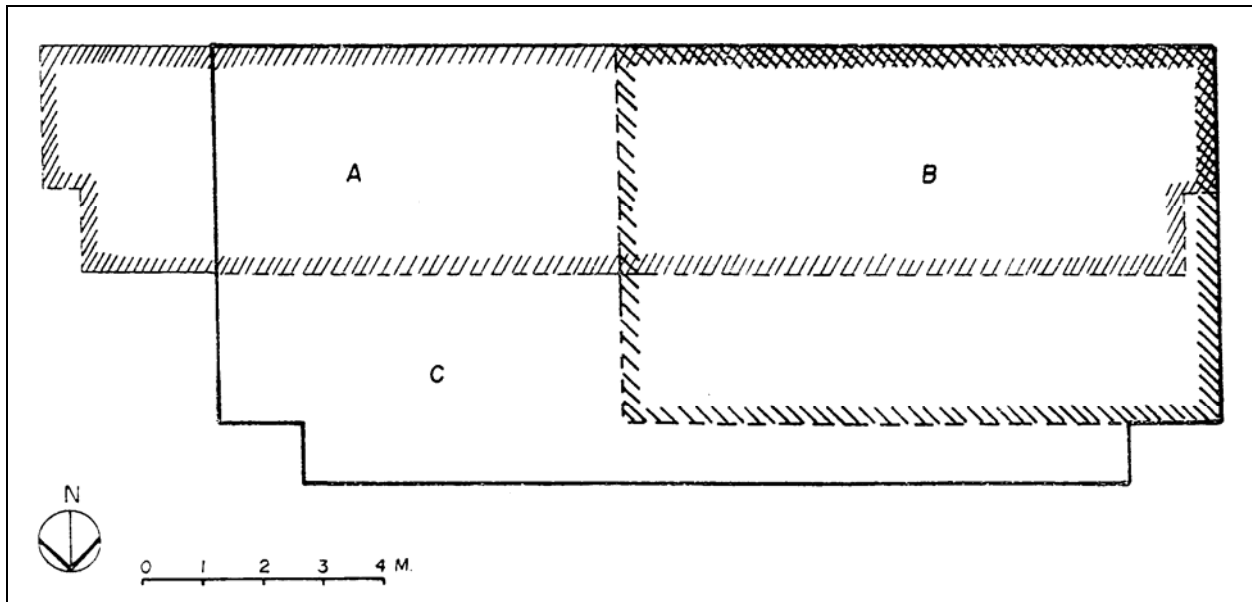
horizontal y en otras verticalmente. En términos generales y como referencia para todo el grupo, el número de cerámicas aparecido en esta construcción es superior a las halladas en otras estructuras. La plataforma basal tiene una disposición rectangular y unas dimensiones globales de 7.4 m de longitud en sentido norte-sur, 6.5 m de anchura este-oeste y una altura de 0.26 m.

Finalizada la exploración de la plataforma basal, descubrimos la existencia de un pequeño nivel superior formado por una doble hilera de piedras que se encuentra remetido con respecto a la plataforma basal y tiene una curiosa forma de L, acomodándose su lado más largo con el lateral oeste de la plataforma basal; asimismo, su lado sur también coincide con la plataforma basal. Sus dimensiones son de 5.8 m en su lado sur, por 6.6 m en su pared oeste y 1.75 m la pared este, más 4.85 m en el lado arremetido. El lado norte de esta plataforma superior tiene 2 m y la altura media es de 0.18 m.

El hallazgo de una plataforma tan particular nos lleva a practicar un registro en el interior del arremetido en L en el cual aparecieron diferentes restos óseos a 0.48 m de profundidad, los cuales han sido clasificados como Entierro 85 (Figura 3b). En sentido estricto no se trataba de una cista, pues al este estaba definido por las paredes de la plataforma basal, al sur y al oeste por el relleno de la construcción y tan solo al norte tenía una hilera de piedras. La ofrenda funeraria era muy sencilla, consistiendo en un cuenco y un plato trípode. Ambos están fechados para el Clásico Terminal.

- Entierro 85: el recinto en que se alojó el individuo alcanzó unas dimensiones de 1.53 m en sentido este-oeste y 0.54 m norte-sur; tenía profundidad de 0.70 m. Ofrenda: un cuenco de tipo ND/ Brochazos Rojos perteneciente al Grupo Máquina (A-496), colocado junto a la rodilla de la pierna derecha y un pequeño plato trípode de Tipo Tinaja Rojo (A-495), colocado junto a la rodilla de la pierna izquierda.

Debajo de este enterramiento se encontró un muro de piedra que transcurre de norte a sur, en el sentido longitudinal de la plataforma atravesándola por completo, se compone de piedras bien cortadas de superior tamaño a las que sustentan las plataformas y tiene la cara hacia el oeste. Este muro se encuentra a una distancia de 1.30 m de la pared este de la plataforma basal y a 0.65 m de la pared este del nivel superior. Seguramente está en relación con un muro que transcurre en dirección este-oeste y que pasa por debajo de la Estructura 3 para girar de nuevo hacia el norte a la altura de la escalinata. Desconocemos la forma total y dimensiones de esta construcción más antigua, pero seguramente forma parte del primer estadio de ocupación del Sector A. Otros muros relativamente aislados también fueron determinados.

Otro registro se practicó en el lado este de la plataforma basal, junto a la esquina más al noreste de la L referida anteriormente, el cual tenía unas dimensiones de 1 m norte-sur y 0.50 m este-oeste; permitió dejar al descubierto un muro compuesto por tres hileras de piedra que se dirige hacia el este, cuya parte superior está a 1.48 m y la inferior a 1.76 m. El muro consiste de una triple hilera de piedras bien cortadas y topa por el oeste con el muro que transcurre de norte-sur debajo de la Estructura 4, mientras que en su esquina más al este atraviesa por debajo la escalinata de la Estructura 3 y se dirige por un corto trecho hacia el norte.

Además, se perforó un pozo en el eje central de la plataforma superior. La capa caliza se encuentra a 1.20 m.

- Dimensión de la estructura:

Plataforma basal	Largo	7.40 m
	Ancho	6.50 m
	Alto	0.26 m

Plataforma en L	Largo	6.60 m
	Ancho	5.80 m
	Alto	0.18 m

## APRECIACIONES GENERALES

Las exploraciones proporcionaron la evidencia de tres etapas de ocupación en el Sector A: 1) la edificación que afecta a la parte baja de las Estructuras 3 y 4 y que sale a la superficie entre ambas, de la cual no hemos podido averiguar la forma; 2) el piso de estuco de la Estructura 1 y la edificación que transcurre en dirección este-oeste bajo la Estructura 3; y 3) los edificios tal como se muestran en superficie.

Un pozo al centro de la plaza no aclaró la posición de los pisos o niveles correspondientes a esas etapas constructivas, puesto que la roca caliza aparece a 0.90 m de profundidad. Se determinó una alineación de piedras que, si bien no del todo formadas, tienen alisadas sus caras de mayor superficie y se han colocado bien asentadas en un intento de nivelar y homogeneizar este espacio. Además, algunos restos óseos permitieron referir el Entierro 86, una inhumación primaria, directa pero en una fosa medianamente definida por piedras y sin ofrenda alguna.

Se le define como Suboperación 459, Lotes 1-3. A 0.30 m de profundidad apareció el pequeño muro que llega hasta 0.52 m de profundidad y lleva dirección suroeste-noreste.

Entierro 86: diferentes piezas dentarias correspondientes a un individuo adulto fueron encontradas a una profundidad media de 0.50 m, es decir por debajo de la línea del muro. El entierro no tiene ninguna protección y se encuentra en una capa de piedrín de pequeño tamaño asociada a una tierra marrón muy compacta, por lo que los restos óseos rescatados están en una situación precaria. La presencia de piedras cortadas sólo en su cara interna a izquierda y derecha hace pensar que se depositó en posición algo contraída. El esqueleto resultó estar protegido por el muro al este y por sendas hileras de gruesas piedras mal cortadas al norte y al sur.

## IXTONTON 45, SECTOR C

### ESTRUCTURA 6

Esta edificación está emplazada al norte de una pequeña plazuela mal definida, con una orientación hacia el sur. Como ocurre en el resto del sector, la estructura es muy baja y se encuentra bastante deteriorada por las sucesivas quemaduras que ha sufrido el terreno. Por encima de ella se ha encontrado una segunda plataforma de proporciones muy reducidas. Por último, se practicó un pozo en el eje central de la construcción, apareciendo la caliza a una profundidad de 0.96 m.

- La exploración se define como Suboperación 460, Lotes 1-9. Las dimensiones de la estructura son las siguientes:

Plataforma basal	Largo	8.60 m
	Ancho	4.70 m
	Alto	0.35 m

Plataforma superior	Largo	6.40 m
	Ancho	1.60 m
	Alto	0.20 m

Escalón de acceso	Largo	3.00 m
	Ancho	1.60 m
	Alto	0.17 m

### **ESTRUCTURA 8**

Es una edificación rectangular muy baja colocada al sureste de la plazuela que conforma el Sector C y orientada hacia el norte, que dispone de una segunda plataforma que afecta tan sólo a la mitad este de la construcción. A este edificio se practicó un pozo de 1 m de lado en su eje central, cuya excavación finalizó a 1.02 m de profundidad en que apareció la piedra caliza.

- La exploración se define como Suboperación 461, Lotes 1-8. Las dimensiones de la estructura son:

Plataforma basal	Largo	9.60 m
	Ancho	6.70 m
	Alto	0.25 m

Plataforma superior	Largo	4.50 m
	Ancho	3.50 m
	Alto	0.16 m

### **ESTRUCTURA 9**

Es una plataforma de forma rectangular orientada al este y cierra por el oeste la pequeña plazuela que conforma el Sector C. No tiene escalón de aproximación y su cuerpo es muy bajo. En el eje central de la plataforma se hizo un pozo que alcanzó la roca natural a 1.10 m de profundidad.

- La exploración se define como Suboperación 462, Lotes 1-6. Las dimensiones de la estructura son las siguientes:

Plataforma basal	Largo	9.20 m
	Ancho	4.00 m
	Alto	0.26 m

## **IXTONTON 45, SECTOR D**

### **ESTRUCTURA 10**

Es la única investigada en este sector y ocupa la parte norte de una pequeña plaza, estando orientada toda la edificación hacia el sur. La construcción se compone de tres plataformas de forma rectangular superpuestas, de las cuales la superior es de unas dimensiones muy reducidas. Los materiales culturales recogidos en el proceso de definición de las esquinas de cada una de ellas han sido muy escasos. Resulta curioso el hecho de que, a pesar de consistir en tres cuerpos no se haya encontrado ningún escalón de acceso a la parte superior del edificio. Todos los indicios, en particular sus dimensiones y altura, definen su posición prominente en el grupo.

A una profundidad media de 1.78 m aparece un piso de estuco homogéneo que tiene 0.06 m de espesor, lo que nos hizo pensar en la existencia de dos momentos de ocupación que, al no haber sido excavada ninguna otra estructura del sector, habrán de ser confirmados a partir del estudio de la cerámica. En cualquier caso, hemos de adelantar que los materiales culturales rescatados en el pozo central han sido muy escasos en número. Al no encontrarse restos culturales a 2.25 m de profundidad se da por terminada la excavación.

- Corresponde a Suboperación 463, Lotes 1-9. Las dimensiones de esta estructura son:

Basamento	Largo	11.42 m
	Ancho	5.70 m
	Alto	0.24 m
Segunda Plataforma	Largo	9.30 m
	Ancho	3.10 m
	Alto	0.18 m
Plataforma Superior	Largo	7.10 m
	Ancho	1.30 m
	Alto	0.16 m

### ÁREA DE PEDERNAL

Entre los Sectores C y D se halló un área de concentración de desechos de pedernal, por lo que tras su localización se decidió su excavación ante la posibilidad de que nos encontráramos ante un taller de esta actividad (Suboperación 464). La excavación consistió en la cuadrícula de la zona; se consideró en total un área de 20 m norte-sur por 6 m este-oeste, es decir 120 m<sup>2</sup> y se definieron cuadrículas cada metro cuadrado. Allí donde se emplazaban los vértices de cada cuadrícula se practicó un registro de 0.50 m por 0.50 m de lado, lo que dio como resultado la apertura de 18 pequeños pozos en dirección norte-sur en la primera hilera, 10 en la segunda y 8 más en la tercera. Se trata en realidad de una serie de registros para controlar únicamente la aparición de pedernal, el cual se agota siempre a una profundidad que no alcanza los 0.35 m. Una vez realizados estos registros finalizó la exploración de esta área de actividad.

Los resultados de esta exploración en lo que al material se refiere han sido los siguientes:

Subop	Lote	Nódulos con Corteza	Nódulos sin Corteza	Lascas	Materiales asociados
464	01	16	5	2	corteza
	02	25	9	3	1
	03	12	2	1	0
	04	17	3	9	1
	05	10	8	9	1
	06	16	3	5	1
	07	40	14	24	1
	08	19	7	24	1
	09	4	1	2	2
	10	10	2	3	0
	11	1	0	3	2
	12	5	1	2	0
	13	0	0	0	0
	14	11	4	3	0
	15	0	0	9	0
	16	32	4	5	1
	17	26	3	3	2
	18	13	4	3	4

01A	12	2	3	5
02A	12	4	4	0
03A	4	1	13	0
04A	2	0	7	1
05A	0	0	0	0
06A	3	4	1	0
07A	1	1	5	0
08A	0	0	0	0
09A	2	1	2	0
10A	2	1	6	0
01B	3	3	4	1
02B	14	11	5	1
03B	12	4	6	0
04B	0	0	0	0
05B	7	2	1	0
06B	4	1	2	0
07B	2	1	2	0
08B	4	2	0	0

## **TERRAZA DEL SECTOR A**

La Suboperación 469 se planteó al tener constancia de la existencia de un pequeño muro de nivelación que sustentaba al Sector A por el oeste. Este muro había sido detectado en el lado suroeste de la terraza, detrás de la Estructura 3 y en el proceso de excavación de la Estructura 4 y, según nuestras noticias, se alargó por todo el lado oeste de la plaza y cerraba parcialmente por el noroeste. Solo se excavó en un nivel, pues la piedra caliza se encontraba a 0.75 m de profundidad. La altura media del muro es de 0.65 m.

## **APRECIACIONES GENERALES**

Con la excavación de este grupo Ixtonton 45 se pueden establecer las siguientes consideraciones:

1. El Sector A se levanta sobre una nivelación artificial del terreno que está delimitada, al menos a lo largo de todo su lado oeste-noroeste, por un muro de piedras bien cortadas compuesto por tres hileras que le confieren una altura media de 0.68 m, el cual sirvió para cerrar esa nivelación y contener las presiones laterales por este lado, de manera que aparece elevado con respecto al terreno circundante. Ni el Sector C ni el D necesitaron nivelación; no hemos podido contrastar lo ocurrido con el B.
2. En el Sector A del grupo se dieron tres ocupaciones, mientras que en el C sólo existió una y en el D dos. El primer estadio se ha identificado en el edificio Sur del Grupo (Estructura 3, Subop.457) por medio de un muro de piedras que en dirección norte-sur atraviesa axialmente la edificación. El muro mira hacia el oeste y parece estar relacionado con otro que se dispone en dirección este-oeste hasta atravesar la plataforma basal del último estadio de la Estructura 3 y finalizar por debajo de la Estructura 4 (Sub.458), situada al suroeste del sector. Es posible, pues, que existiera una construcción más temprana, que se distribuyó parcialmente por debajo de la mitad occidental de la Estructura 3 y que afectó también al sureste de la Estructura 4. Desconocemos la forma definitiva y dimensiones de la mencionada edificación.

3. En una segunda etapa esta antigua construcción se cubrió por otra que se inició con una nivelación de la plaza. De este modo, el muro del primer estadio que transcurría de este a oeste quedó cubierto por esta nivelación, realizada para cerrar la plaza por todo el oeste del sector y con el fin de asentar el estadio 2 de la Estructura 3 y la primera fase de construcción de la Estructura 1. El piso de estuco encontrado en esta última así parece indicarlo; ello no obstante, no hemos podido definir con claridad la forma del primer nivel de ocupación de la Estructura 1 del Sector A.

El Estadio 2 de la Estructura 3 está definido por un muro de cuatro hileras de piedra que se asienta sobre el anterior y transcurre de oeste a este hasta atravesar ligeramente la plataforma basal de la última etapa constructiva, terminando en un arremetido. Esta edificación puede haber sido la más extensa del grupo. De manera que el área social del grupo que habitó el sector quedó definida en este momento por una plaza nivelada -al menos por el oeste-, una estructura al norte (Subop.455) y otra al sur (Subop.457), de forma rectangular, que ocupó la mitad oriental de la Estructura 3 y se asentó sobre una construcción más antigua.

4. En una tercera etapa se cubrió toda la Estructura 3 (Subop.457) y quizá incluso cambió de orientación, construyéndose una doble plataforma rectangular a la que se accede mediante un escalón de aproximación que mira hacia el norte. La Estructura 1 al norte quedó cubierta también por una construcción, formada por una doble plataforma rectangular a la que se accede por un escalón de aproximación que mira hacia el sur.
5. Contemporáneas con este tercer estadio constructivo se elaboraron las Estructuras 2 y 4 (Subop.456, 458); la primera compuesta por una doble plataforma rectangular, baja, sin escalón de acceso y colocada al este de la plaza; la segunda tiene un basamento rectangular al que se superpuso otra plataforma en forma de L que cerraba la plaza por el suroeste y contenía en su interior un enterramiento orientado hacia el este. En la primera se llegó a una profundidad de 2.05 m pero no hay ninguna evidencia que contradiga lo dicho antes.
6. El eje central de la plaza fue sancionado por un entierro muy superficial, orientado al este y en decúbito dorsal. No tenía ofrenda significativa y estaba protegido en su cabeza por un muro que transcurre en dirección norte-sur, y está formado por una triple hilera de piedras.

## CUADRO 1

### GRUPO IXTONTON 58 - MATERIAL CERÁMICO

**Nota de la edición:** los tipos y variedades han sido actualizados siguiendo la secuencia cerámica del 2006, pero no así todos los grupos

	O	C	P	V	Co	Va	Total
<b>PRECLÁSICO TARDÍO - COMPLEJO ATZANTE</b>							
<b>UAXACTUN SIN ENGOBE</b>							<b>14</b>
<b>GRUPO PAILA</b>							<b>14</b>
Paila Sin Engobe: Paila	4	0	0	0	0	0	4
Caulote Con Baño: Caulote ( <i>baño rojo</i> )	10	0	0	0	0	0	10
<b>PASO CABALLOS CEROSO</b>							<b>8</b>
<b>GRUPO SIERRA</b>							<b>7</b>
Sierra Rojo: Sierra	0	2	1	0	0	0	3
Altamira Acanalado: Altamira	0	0	2	0	0	0	2
Hechizo Bicromo: Hechizo	0	0	2	0	0	0	2
<b>GRUPO POLVERO</b>							<b>1</b>
Polvero Negro: Polvero	0	1	0	0	0	0	1
<b>CLÁSICO TEMPRANO - COMPLEJO XILINTE</b>							
<b>UAXACTUN SIN ENGOBE</b>							<b>12</b>
<b>GRUPO QUINTAL</b>							<b>11</b>
Quintal Sin Engobe: Quintal	8	0	3	0	0	0	11
<b>GRUPO TRIUNFO</b>							<b>1</b>
Triunfo Estriado: Triunfo	1	0	0	0	0	0	1
<b>PETÉN LUSTROSO</b>							<b>5</b>
<b>GRUPO ÁGUILA</b>							<b>4</b>
Águila Naranja: Águila	2	2	0	0	0	0	4
<b>GRUPO PUCTE</b>							<b>1</b>
Pucte Café: Pucte	0	1	0	0	0	0	1
<b>PASO CABALLOS CEROSO</b>							<b>3</b>
<b>GRUPO CON COLOR DIFERENCIADO</b>							<b>3</b>
Hechizo Bicromo: Chachacche	0	0	3	0	0	0	3
<b>CLÁSICO TARDÍO - COMPLEJO SILTOK</b>							
<b>UAXACTUN SIN ENGOBE</b>							<b>199</b>
<b>GRUPO CAMBIO</b>							<b>196</b>
Cambio Sin Engobe: Cambio	87	9	9	0	0	3comal	108
Manteca Impreso: Manteca	1	1	0	0	0	0	2
Chichicuil Con Baño: Chichicuil	61	1	0	0	0	0	62
Chichicuil Con Baño: Pajuil	19	2	2	1	0	0	24

<b>GRUPO ENCANTO</b>							<b>3</b>
Encanto Estriado: Encanto	1	0	0	0	0	0	1
Zaira Estriado-Con Baño: Belisario	2	0	0	0	0	0	2
<b>PETÉN LUSTROSO</b>							<b>131</b>
<b>GRUPO HARINA</b>							<b>2</b>
Harina Crema: Harina	1	0	0	1	0	0	2
<b>GRUPO AZOTE</b>							<b>2</b>
Azote Naranja: Azote	0	0	0	1	0	0	1
Salada Acanalado: Salada	0	0	0	1	0	0	1
<b>GRUPO TINAJA</b>							<b>103</b>
Tinaja Rojo: Tinaja	56	13	25	3	0	0	97
Tinaja Rojo: Nanzal	0	0	1	0	0	0	1
Chaquiste Impreso: Chaquiste	0	4	1	0	0	0	5
<b>GRUPO MÁQUINA</b>							<b>10</b>
Máquina Café: Máquina	9	1	0	0	0	0	10
<b>GRUPO INFIERNO</b>							<b>9</b>
Infierno Negro: Infierno	2	4	3	0	0	0	9
<b>GRUPO ZACATAL-JOYAC</b>							<b>2</b>
Paixban Ante Policromo: Paixban	0	1	0	1	0	0	2
<b>GRUPO PALMAR-DANTA</b>							<b>3</b>
Leona Rojo/Naranja: Leona	0	2	1	0	0	0	3

#### CLÁSICO TERMINAL - COMPLEJO IXMABUY

<b>UAXACTUN SIN ENGOBE</b>							<b>10</b>
<b>GRUPO CAMBIO</b>							<b>10</b>
Cambio Sin Engobe: Cambio	8	0	0	0	0	0	8
Chichicuil Con Baño: Pajuil	2	0	0	0	0	0	2
<b>PETÉN LUSTROSO</b>							<b>15</b>
<b>GRUPO TINAJA</b>							<b>5</b>
Tinaja Rojo: Tinaja	3	0	0	0	0	0	3
Chaquiste Impreso: Chaquiste	0	2	0	0	0	0	2
<b>GRUPO MÁQUINA</b>							<b>1</b>
Máquina Café: Máquina	0	1	0	0	0	0	1
<b>GRUPO INFIERNO</b>							<b>5</b>
Infierno Negro: Infierno	5	0	0	0	0	0	5
<b>GRUPO ZACATAL-JOYAC</b>							<b>1</b>
Paixban Ante Policromo: Paixban	0	0	1	0	0	0	1
<b>GRUPO PALMAR-DANTA</b>							<b>3</b>
Chantuori Negro/Naranja: Chantuori	0	0	0	0	0	2	2
Yuhactal Negro/Rojo: Yuhactal	0	0	1	0	0	0	1

## CUADRO 2

### GRUPO IXTONTON 45 - MATERIAL CERÁMICO

**Nota de la edición:** los tipos y variedades han sido actualizados siguiendo la secuencia cerámica del 2006, pero no así todos los grupos

	O	C	P	V	Co	Va	Total
<b>PRECLÁSICO TARDÍO - COMPLEJO ATZANTE</b>							
<b>UAXACTUN SIN ENGOBE</b>							<b>14</b>
<b>GRUPO CAMBIO</b>							<b>14</b>
Cambio Sin Engobe: Cambio	14	0	0	0	0	0	14
<b>PASO CABALLOS CEROSO</b>							<b>6</b>
<b>GRUPO FLOR</b>							<b>3</b>
Flor Crema: Flor	0	0	1	0	0	0	1
Acordeón Inciso: Acordeón	0	1	1	0	0	0	2
<b>GRUPO CON DECORACIÓN NEGATIVA</b>							<b>2</b>
Ahchab Ante y Rojo: Ahchab	0	0	2	0	0	0	2
<b>GRUPO CON COLOR DIFERENCIADO</b>							<b>1</b>
Hechizo Bicromo: Hechizo	1	0	0	0	0	0	1
<b>CLÁSICO TEMPRANO - COMPLEJO XILINTE</b>							
<b>UAXACTUN SIN ENGOBE</b>							<b>5</b>
<b>GRUPO QUINTAL</b>							<b>5</b>
Quintal Sin Engobe: Quintal	3	0	0	0	0	0	3
Quixchan Con Baño: Baño Crema	2	0	0	0	0	0	2
<b>PASO CABALLOS CEROSO</b>							<b>4</b>
<b>GRUPO FLOR</b>							<b>1</b>
Flor Crema: Pétalo	0	1	0	0	0	0	1
<b>GRUPO SIERRA</b>							<b>3</b>
Sierra Rojo: Desorden	0	3	0	0	0	0	3
<b>CLÁSICO TARDÍO - COMPLEJO SILTOK</b>							
<b>UAXACTUN SIN ENGOBE</b>							<b>926</b>
<b>GRUPO CAMBIO</b>							<b>892</b>
Cambio Sin Engobe: Cambio	417	187	70	0	0	0	674
Ciro Inciso: Giro	0	0	1	0	0	1 tap	2
Ciro Inciso: ND/ Baño Crema	2	0	0	0	0	0	2
Miseria Aplicado: Miseria	0	0	0	0	0	2 inc	2
Manteca Impreso: Manteca	2	2	0	0	0	0	4
Chichicuil Baño Crema: Chichicuil	108	7	5	0	4	0	124
Chichicuil Baño Crema: Pajuil	27	53	4	0	0	0	84
<b>GRUPO ENCANTO</b>							<b>34</b>
Encanto Estriado: Encanto	25	4	0	0	0	1 tec	30
Zaira Estriado-Con Baño: Belisario	4	0	0	0	0	0	4

<b>PETÉN LUSTROSO</b>							<b>789</b>
<b>GRUPO HARINA</b>							<b>5</b>
Harina Crema: Harina	4	1	0	0	0	0	5
<b>GRUPO AZOTE</b>							<b>12</b>
Azote Naranja: Azote	2	7	1	1	0	0	11
Salada Acanalado: Salada	0	1	0	0	0	0	1
<b>GRUPO TINAJA</b>							<b>597</b>
Tinaja Rojo: Tinaja	206	154	206	0	0	0	566
Tinaja Rojo: Nanzal	0	3	5	0	0	0	8
Chaquiste Impreso: Chaquiste	0	10	0	0	0	0	10
Pantano Impreso: Pantano	2	3	1	0	0	0	6
Camarón Inciso: Corozal	1	0	3	2	0	0	6
San Julio Modelado: San Julio	0	1	0	0	0	0	1
<b>GRUPO MÁQUINA</b>							<b>55</b>
Máquina Café: Máquina	30	16	9	0	0	0	55
<b>GRUPO INFIERNO</b>							<b>28</b>
Infierno Negro: Infierno	7	9	7	0	0	0	23
Carmelita Inciso: Carmelita	1	1	1	0	0	0	3
Bambonal Plano-Relieve: Bambonal	0	0	0	2	0	0	2
<b>GRUPO ZACATAL-JOYAC</b>							<b>16</b>
Naranja Rojo/Crema: Naranja	0	2	0	0	0	0	2
Chinos Negro/Crema: Chinos	0	0	1	1	0	0	2
Zacatal Crema Policromo: Zacatal	0	1	1	2	0	0	4
Juina Rojo/Ante: Juina	0	2	1	3	0	0	6
Paixban Ante Policromo: Paixban	0	1	0	1	0	0	2
<b>GRUPO PALMAR-DANTA</b>							<b>76</b>
Leona Rojo/Naranja: Leona	0	8	1	2	0	0	11
Chantuori Negro/Naranja: Chantuori	0	0	4	1	0	0	5
Saxche Naranja Policromo: Saxche	0	3	0	0	0	0	3
Palmar Naranja Policromo: Palmar	0	11	36	5	0	0	52
Yuhactal Negro/Rojo: Yuhactal	1	0	4	0	0	0	5

### CLÁSICO TERMINAL - COMPLEJO IXMABUY

<b>UAXACTUN SIN ENGOBE</b>							<b>1537</b>
<b>GRUPO CAMBIO</b>							<b>1493</b>
Cambio Sin Engobe: Cambio	751	343	120	0	0	2 fig 1 inc	1217
Ciro Inciso: Giro	2	2	1	0	0	0	5
Manteca Impreso: Manteca	1	0	0	0	0	0	1
Miseria Aplicado: Miseria	0	0	0	0	0	1 inc	1
Chichicuil Baño Crema: Chichicuil	134	4	13	0	8	0	159
Chichicuil Baño Crema: Pajuil	22	85	3	0	0	0	110
<b>GRUPO ENCANTO</b>							<b>44</b>
Encanto Estriado: Encanto	18	21	1	0	0	0	40
Zaira Estriado-Con Baño: Belisario	2	2	0	0	0	0	4
<b>PETÉN LUSTROSO</b>							<b>1197</b>
<b>GRUPO HARINA</b>							<b>1</b>
Harina Crema: Harina	1	0	0	0	0	0	1
<b>GRUPO AZOTE</b>							<b>5</b>
Azote Naranja: Azote	3	2	0	0	0	0	5

<b>GRUPO TINAJA</b>							<b>1071</b>
Tinaja Rojo: Tinaja	326	336	315	11	0	1	989
Tinaja Rojo: Nanzal	0	1	2	0	0	0	3
Tinaja Rojo: Subin	0	1	0	0	0	0	1
Camarón Inciso: Camarón	3	3	10	0	0	0	16
Chaquiste Impreso: Chaquiste	2	30	3	1	0	0	36
Chaquiste Impreso: Sellado	1	2	0	0	0	0	3
Pantano Impreso: Pantano	8	1	0	0	0	0	9
Pantano Impreso: Sellado	4	0	2	0	0	0	6
Gallinero Acanalado: Gallinero	0	3	0	0	0	0	3
Zelmira Aplicado: Zelmira	0	2	0	0	0	0	2
Portia Gubiado-Inciso: Portia	0	1	0	2	0	0	3
<b>GRUPO MÁQUINA</b>							<b>34</b>
Máquina Café: Máquina	22	8	1	0	0	0	31
Canoa Inciso: Canoa	0	0	0	1	0	0	1
Azúcar Impreso: Azúcar	0	1	0	0	0	0	1
Calabazo Gubiado-Inciso: Calabazo	0	0	0	1	0	0	1
<b>GRUPO INFIERNO</b>							<b>45</b>
Infierno Negro: Infierno	8	9	5	3	0	0	25
Carmelita Inciso: Carmelita	3	5	0	3	0	0	11
Ones Impreso: Ones	3	5	0	0	0	0	8
Toro Gubiado-Inciso: Toro	0	0	0	1	0	0	1
<b>GRUPO ZACATAL-JOYAC</b>							<b>3</b>
Naranjal Rojo/Crema: Naranjal	0	1	0	0	0	0	1
Juina Rojo/Ante: Juina	0	0	2	0	0	0	2
<b>GRUPO PALMAR-DANTA</b>							<b>38</b>
Leona Rojo/Naranja: Leona	1	1	2	0	0	0	4
Chantuori Negro/Naranja: Chantuori	0	0	3	0	0	0	3
Palmar Naranja Policromo: Palmar	0	18	7	2	0	0	27
Yuhactal Negro/Rojo: Yuhactal	0	3	0	1	0	0	4
<b>NARANJA FINO</b>							<b>28</b>
<b>GRUPO ALTAR</b>							<b>28</b>
Altar Naranja: Altar	0	14	1	5	0	0	20
Pabellón Modelado-Tallado: Pabellón	0	0	0	6	0	0	6
Trapiche Inciso: Trapiche	0	0	0	2	0	0	2
<b>POSTCLÁSICO - COMPLEJO MOPAN</b>							
<b>UAXACTUN SIN ENGOBE</b>							<b>8</b>
<b>GRUPO MONTÍCULO</b>							<b>8</b>
Pozo Sin Engobe: Pozo	6	2	0	0	0	0	8
<b>CLASE NO ESPECIFICADA</b>							<b>1</b>
<b>GRUPO PATOJO</b>							<b>1</b>
Patojo Modelado: Patojo	0	0	0	0	0	1 sop	1
<b>CLASE VOLADOR ENGOBE DULL</b>							<b>4</b>
<b>GRUPO PAXCAMAN</b>							<b>4</b>
Paxcaman Rojo: Paxcaman	4	0	0	0	0	0	4