

12

RECONOCIMIENTO TRAMO CARRETERO MODESTO MÉNDEZ-SAN LUIS: SECOYOB

*Oswaldo Gómez
Nora María López
Lilian A. Corzo
Erick M. Ponciano*

Durante los meses de agosto y octubre de 1993 se llevaron a cabo trabajos de reconocimiento arqueológico en el nuevo trazo de la carretera que de Modesto Méndez conducirá a la población de San Luis, Petén.

Dichos reconocimientos forman parte del programa de trabajo del Atlas Arqueológico que se tenían contemplados para el área durante el año y los cuales cubren el sector sureste de Petén.

Durante el primer reconocimiento el área de cobertura fue de 2 km lineales en total, uno al norte y uno al sur, así como al este y al oeste, partiendo del punto de referencia colocado en el muro, o sea del 332.600 al 333.600 (al norte) y del 332.600 al 331.600 (al sur).

Posteriormente, en octubre se realizó el segundo reconocimiento, siempre siguiendo la nueva línea trazada por el equipo de topografía de la compañía supervisora, con brechas y estacas, que corresponde al nuevo trazo de la carretera, partiendo de los puntos anteriormente mencionados, o sea 1 km al norte del 333.600 al 334.600 y uno al sur del 331.600 al 330.600.

ANTECEDENTES

El Proyecto Atlas Arqueológico de Guatemala recibió información de la Compañía Supervisora encargada del control de los trabajos en la carretera a Petén, Tecnología y Normas, informándonos del hallazgo de "un muro de piedra antiguo", localizado en el caserío Secoyob, aproximadamente a 3 km adelante de la aldea Sajul, pues el nuevo trazo de la carretera cortaría perpendicularmente este muro.

LOCALIZACIÓN Y DESCRIPCIÓN GENERAL

Inicialmente, en el mes de agosto, nos fue mostrado el vestigio prehispánico por un personero de la Compañía Supervisora -Tecnología y Normas- el que había sido reportado por la misma.

Posteriormente se procedió a efectuar un reconocimiento general en el área, iniciando un recorrido en dos direcciones, partiendo del punto de referencia colocado en la base del muro, o sea el kilómetro 332.600 al 333.600, que equivale a 1 km al noroeste y otro al sureste, al 331.600, en forma lineal, adicionalmente se cubrieron 25 m de cada lado del eje central del nuevo trazo, para luego completar el reconocimiento de cinco grupos que se localizaron al este y sur del punto de partida mencionado y que evidentemente forman parte del mismo asentamiento prehispánico, no registrado, los cuales fueron levantados.

Complementariamente a este trabajo se realizó el reconocimiento de una cueva ritual prehispánica, la cual actualmente es reutilizada por los pobladores Q'eqchi', de la aldea Secoyob.

En octubre se realizó el segundo reconocimiento, igualmente al norte y al sur del nuevo trazo, 1 km partiendo del 333.600 al 334.600 y al sur del 331.600 al 330.600.

Recorrido del 332.600 al 333.600

En este punto de referencia, se encuentra un muro alto, que corresponde a la plataforma que soporta cuatro estructuras que fueron levantadas. Al seguir la línea el recorrido se efectuó en terreno muy abrupto, en donde se encuentra poca maleza y cantidad de rocas y escarpadura extrema, así como proliferación de dolinas o *siguanes* por filtraciones de agua subterráneas que permiten la existencia de cuevas.

Debido a estas condiciones del terreno no fueron localizados más asentamientos prehispánicos en este kilómetro, por lo mismo la Compañía Constructora -ICA- piensa dinamitar este tramo.

Recorrido del 332.600 al 331.600

La perspectiva geomorfológica es menos abrupta en este sector, la presencia de colinas bajas permitió la utilización para asentamiento prehispánico, localizándose aproximadamente siete estructuras sobre una plataforma basal, a 300 m al sureste.

Luego de los 350 m, el terreno presenta cerros calizos de mayor tamaño y menos extensión de cima, lo que impide la posibilidad de construcción prehispánica.

Para complementar el reconocimiento, se recorrió un sector al este, del punto de partida, en el cual se localizaron dos grupos habitacionales más (Grupos 3 y 4).

En el sector sur del punto de partida se localizaron terrazas habitacionales, existiendo la posibilidad de que al oeste existan otras.

Por comunicación oral de los habitantes de Secoyob, fue posible y también gracias a la guía de uno de ellos, el reconocimiento de una cueva ritual, con ocupación prehispánica y reocupación actual.

Recorrido del 333.600 al 334.600

Este se caracterizó por penetrar en áreas de bruscos cambios topográficos con afloramientos constantes de roca natural sobre la superficie tanto en áreas elevadas de colinas como en áreas de bajo.

Estas formaciones con fuerte presencia de rocas son conocidas como áreas kársticas, lo cual provoca gran irregularidad en la superficie, esto es especialmente cierto desde las estaciones 333.100 hasta 334.260 en donde incluso se encuentra un resumidero, seguidamente una área relativamente plana y luego una elevación hacia una colina, todo con gran cantidad de rocas en la superficie.

Estas características del terreno se reflejan en el trazo actual de la carretera que serpentea constantemente conforme avanza hacia el norte, esquivando ya sea áreas de colinas o áreas de bajo, lo cual se hace mas evidente cuando se compara al nuevo trazo de la carretera.

Recorrido del 331.600 al 330.600

Este se caracterizó por una presencia notoria de vegetación primaria. El área presentó también fuerte presencia de colinas que variaban en altura de aproximadamente 75 m presentando grandes bloques de piedra caliza cortada tal y como ocurre en la parte norte.

Se tuvo la oportunidad de registrar un nuevo rasgo cultural, tratándose de una cueva que se localiza en terrenos propiedad del señor Reginaldo Morales que es trabajador voluntario de la aldea Secoyob, quién nos invitó a recorrerla y la cual fue levantada (Figura 2).

Vestigios arqueológicos

En el segundo reconocimiento se pudo observar que el área al parecer no ha cambiado drásticamente en los últimos siglos. En términos generales la misma situación ecológica que se conoce para la zona actualmente pudo ser conocida por los antiguos habitantes mayas. Falta de áreas convenientes para habitación y/o residencia son notorias en estos 2 km con lo cual se evidencia la ausencia total de vestigios arqueológicos en la superficie, ni aun de fragmentos de actividad cultural.

Solamente en el interior de la cueva fueron localizados tios cerámicos los cuales al ser analizados dieron una cronología para el Clásico Tardío.

DESCRIPCIÓN DE GRUPOS

En el primer reconocimiento se logró registrar cinco grupos habitacionales en total y una cueva ritual prehispánica nuevamente reutilizada, los cuales se describen a continuación:

GRUPO 1

En este grupo se encuentra el muro que originó esta investigación, el cual es parte de la plataforma basal que sostiene cuatro estructuras alargadas que parecen formar el grupo principal del sitio.

La brecha del eje central de la nueva carretera atraviesa la plataforma basal de la esquina sureste al sector central oeste, pasando justamente sobre la Estructura 2. Es posible que posteriormente a la realización de esta brecha, la evidencia arqueológica se expusiera de tal forma que fueron saqueados recientemente los principales montículos y el destrozo estructural fue masivo, tanto en la Estructura 2 como en la Estructura 1.

Según relatan los vecinos, ellos protegían esta evidencia prehispánica a tal grado que la misma comunidad había adquirido este terreno para que no fuese destruido por la acción de las siembras, reconociéndolo como un sitio especial donde habitaron sus antepasados y piensan guardarlo para que sea conocido por sus hijos, como una herencia ancestral. Por tal motivo ellos expresaron su indignación por el saqueo reciente de estas estructuras y su frustración ante la inminente destrucción de todo el grupo arqueológico, que permitirá la construcción de la nueva carretera (Figura 1).

Ubicación:	sobre cerro natural
Estructuras:	7
Estructura Mayor:	2.5 m aproximados
Plataforma basal:	si tiene (1599 m ² - alto 2.40 m)
Dimensión de la plaza:	728 m ²
Patrón de Plaza:	Norte Cerrado
Vegetación:	secundaria
Terrazas:	no se detectaron
Condición actual:	dos estructuras (Este y Oeste), depredadas
Cronología:	indeterminada

Datos por Estructura:	
Estructura 1 al Norte	25 x 6 x 2.50 m aprox.
Estructura 2 al Este	25 x 6 x 1.50 m aprox.
Estructura 3 al Sur	14.5 x 4 x 0.8 m
Estructura 4 al Oeste	24 x 3 x 0.40 m

GRUPO 2

Este grupo se localiza a 20 m al norte del eje central de la carretera y a 300 m al sureste del Grupo 1.

Plaza A

Ubicación:	sobre cerro natural
Estructuras:	3
Estructura mayor:	2 m aproximados
Plataforma basal:	si tiene
Dimensión de plaza:	375 m ²
Patrón de Plaza:	Este Abierto al Oeste
Vegetación:	pasto
Terrazas:	no se detectaron
Condición actual:	depredada la estructura principal
Cronología:	indeterminada

Datos por Estructura:	
Estructura 1 al Este	17 x 8 x 2 m
Estructura 2 al Sur	5 x 3 x 0.30 m
Estructura 3 al Norte	7 x 5 x 0.40 m

Plaza B

Ubicación:	sobre cerro natural
Estructuras:	3
Estructura mayor:	0.80 m
Plataforma basal:	si tiene
Dimensión de plaza:	100 m ²
Patrón de Plaza:	Sur Abierto al Norte
Vegetación:	pasto
Terrazas:	no fueron detectadas
Condición actual:	no depredado
Cronología:	indeterminada

Datos por Estructura:
Estructura 1 al Este 7 x 4 x 0.40 m
Estructura 2 al Sur 8 x 4 x 0.80 m
Estructura 3 al Oeste 9 x 4.5 x 0.50 m

Plaza C

Ubicación: sobre cerro natural
Estructuras: 1
Estructura mayor: 0.40 m
Plataforma basal: si tiene
Dimensión de plaza: indeterminado
Patrón de plaza: Sur Abierto al Norte, Este y Oeste
Vegetación: pasto
Terrazas: no fueron detectadas
Condición actual: no depredado
Cronología: indeterminado

Datos por Estructura:
Estructura 1 al Sur 7 x 4 x 0.40 m

GRUPO 3

Se localiza al este del Grupo 1

Ubicación: sobre cerro natural
Estructuras: 4
Estructura mayor: 1.30 m aproximados
Plataforma basal: si tiene
Dimensión de plaza: 140 m²
Patrón de plaza: Norte Cerrado
Vegetación: secundaria
Terrazas: no fueron detectadas
Condición actual: depredada la estructura principal
Cronología: indeterminada

Datos por Estructura:
Estructura 1 al Norte 9 x 3.5 x 1.30 m
Estructura 2 al Este 7 x 6 x 0.30 m
Estructura 3 al Sur 5.5 x 3 x 0.30 m
Estructura 4 al Oeste 6.5 x 3.5 x 0.40 m

GRUPO 4

Se localiza al Este del Grupo 1.

Ubicación: sobre cerro natural
Estructuras: una claramente definida y tres posibles que no fueron observadas por la presencia de vegetación muy cerrada
Estructura mayor: indeterminada
Plataforma basal: si tiene
Dimensión de plaza: 300 m²

Patrón de plaza:	Indeterminado
Vegetación:	secundaria
Terrazas:	no fueron detectadas
Condición actual:	no depredado
Cronología:	indeterminada

Datos por Estructura:	
Estructura 1 al Este	3.5 x 3 x 0.50 m

GRUPO 5

Se localiza al sur del Grupo 1.

Ubicación:	en terrazas
Estructuras:	3
Estructura mayor:	0.80 m aproximados
Plataforma basal:	no tiene, son terrazas
Dimensión de plaza:	indeterminada
Patrón de plaza:	Indeterminado
Vegetación:	pasto
Terrazas:	si tiene
Condición actual:	no depredado
Cronología:	Clásico Tardío - Clásico Terminal y probablemente Postclásico

Datos por Estructura:

Es posible que en este sector existan más estructuras en terrazas las cuales, en esta oportunidad no pudieron ser buscadas.

Estructura 1 al Norte	7 x 4.5 x 0.60 m
Estructura 2 al Noreste	6 x 4.5 x 0.60 m
Estructura 3 al Sur	8 x 5 x 0.80 m

ALGUNAS APRECIACIONES

El actual reconocimiento nos permite informar de un nuevo sitio arqueológico registrado con el nombre de Secoyob, con una altura aproximada de 264 m SNM, longitud 50.900 y latitud 73.700, hoja Chacte, No. 2364 III, I.G.M. de 1989.

La referencia de localización del sitio, según los planos de construcción del tramo carretero Modesto Méndez- San Luis, Julio 1992 son: 331+777.66 AD, 786.88 AT y 332+869.33 AT, 844.70 AD

OTROS RASGOS ARQUEOLOGICOS

Cueva 1

La cueva en mención se localiza al sur del Grupo 1, a mitad de la pendiente que el cerro que la contiene, solamente fue visitada. La entrada es por una angosta fisura en la roca de aproximadamente 1 m de ancho por 5 m de longitud, que nos conduce a una primera cámara de aproximadamente 6 m de alto, con una planta circular de casi 10 m, la cual presenta una abertura en la parte superior este.

El piso de esta primera cámara es plano, cubierto por gran cantidad de cerámica prehispánica y posiblemente contemporánea. En el sector oeste de la cámara, se localiza una olla del tipo Cambio Sin Engobe, en posición invertida sobre la cual los nativos queman *pom* para sus rituales. Una olla similar fue trasladada a la iglesia católica de la aldea y es utilizada en posición normal y dentro de ella se quema también *pom*.

Por información oral se sabe que existe una segunda cámara cuya longitud puede ser de aproximadamente 25 m.

Al parecer, la intención de mostrar la cueva fue hacernos ver la importancia que para ellos tiene la continuidad de sus ritos ancestrales muy relacionados con los sitios arqueológicos y su forma de vida, como manera de abogar ante nosotros por la no destrucción de esos lugares.

Cueva 2

En el segundo reconocimiento, se localizó una cueva que se encuentra en la falda de un cerro, presenta dos entradas y su descripción esta indicada en la siguiente ficha técnica:

Largo: 75 m
Entradas: dos
a) 3.80 m de largo, 2 m de ancho y 1 m de alto
b) 1.70 m de alto y 1.60 m de ancho
Cámara final: 10 m de altura y 7.90 m de ancho

También realizamos el levantamiento topográfico a partir de la entrada uno de la cueva hacia la carretera a un punto topográfico marcado:

77°	28.80 m, de la entrada de la cueva hasta la carretera
21°	86.10 m
309°	27.60 m
241°	168.50 m

Marca topográfica en el camino

330 + 564.78
Banco de Marca No. 37
Elevación 330.350
340-13.30
Ref. #2
90°

APRECIACIONES GENERALES

El vestigio reportado por la Compañía Tecnología y Normas, evidentemente forma parte de un asentamiento prehispánico integrado por varios grupos arqueológicos encontrados en el primer reconocimiento, cuyas formas y dimensiones dadas anteriormente, se localizan algunos en el eje central de la línea del trazo de la nueva carretera y otros muy próximos a ella, por lo que sí serían destruidas totalmente.

En nuestro breve contacto con los vecinos de la aldea Secoyob, pudimos notar y nos fue manifestada la clara oposición que mantienen para que este nuevo trazo no se realice, en perjuicio de lo que ellos consideran su patrimonio ancestral.

El empleo de dinamita en la zona podrían dañar todas las estructuras, tanto las que quedan directamente sobre la línea, como las que estén en la periferia de ella y también las cuevas que puedan estar siendo reutilizadas ritualmente.

El tiempo invertido en este reconocimiento nos permite detectar que pueden existir más asentamientos prehispánicos en la zona.

Las actividades realizadas por el Proyecto Atlas fueron informadas a la Municipalidad de San Luis, quienes se mostraron muy interesados en la posible solución que permita salvaguardar su patrimonio arqueológico.

Estas acciones permitieron a la compañía supervisora evaluar la necesidad del cambio de línea topográfica de la carretera, incluso considerar que al cambiar este trazo y colocarlo sobre el tramo de la actual carretera, redundaría en la disminución de costos al no tener que emplear detonantes.

Se agradece el apoyo prestado por la Compañía Constructora ICA y a la Compañía Supervisora Tecnología y Normas, así como su anuencia a nuestras recomendaciones.

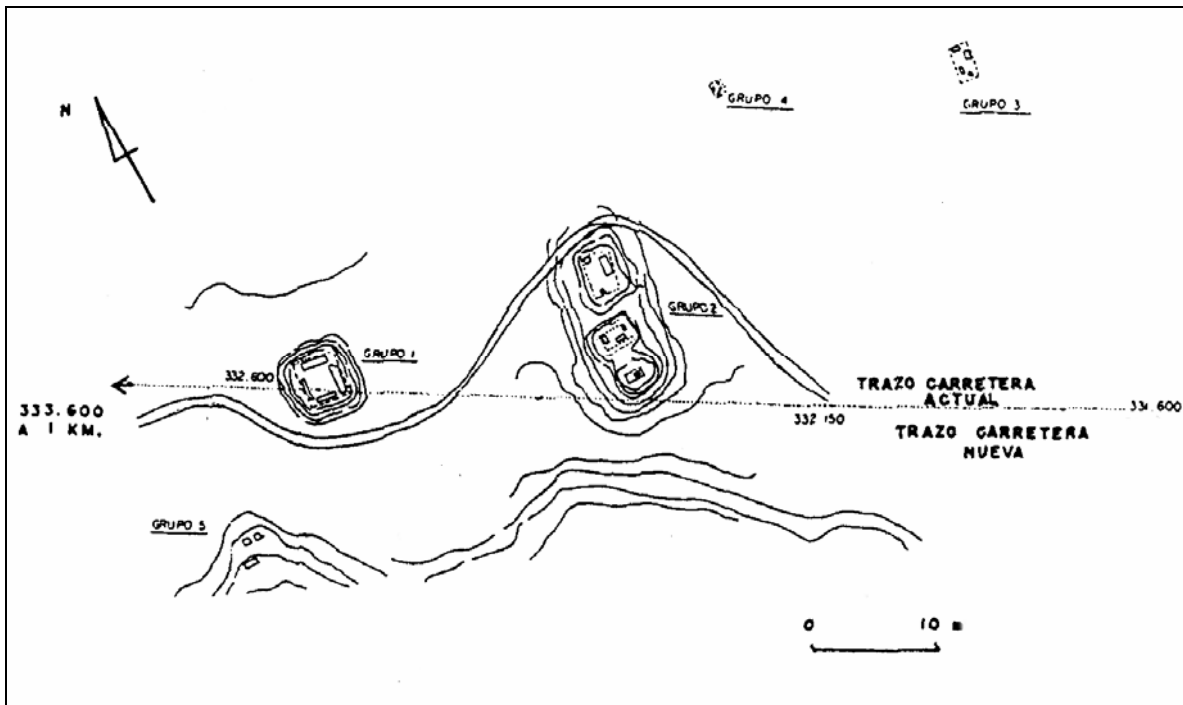

Figura 1 Mapa general del sitio arqueológico Secoyob

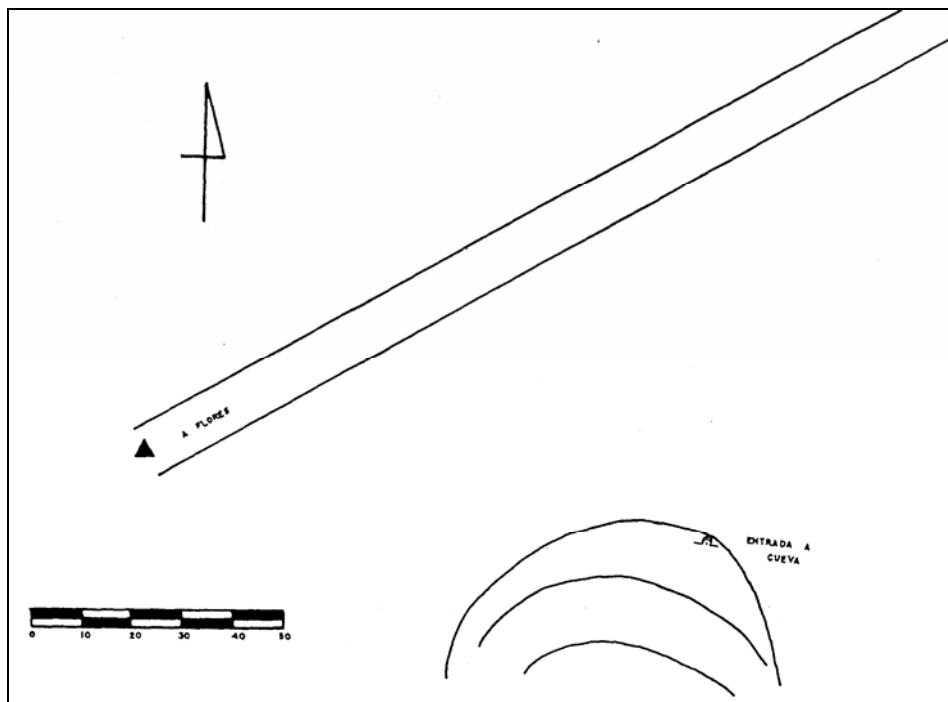

Figura 2 Levantamiento de la Cueva 2