

Laporte, Juan Pedro y Jorge E. Chocón

1999 Catálogo de vasijas cerámicas del proyecto Atlas Arqueológico de Guatemala, Parte 7: A-738/A-804. En *Reporte 13, Atlas Arqueológico de Guatemala*, pp.297-376. Instituto de Antropología e Historia, Guatemala.

21

CATÁLOGO DE VASIJAS CERÁMICAS DEL PROYECTO ATLAS ARQUEOLÓGICO DE GUATEMALA, PARTE 7: A-738/A-804

Juan Pedro Laporte
Jorge E. Chocón

En los diversos reportes integrados anualmente por el Atlas Arqueológico de Guatemala, se han incluido las versiones correspondientes a la catalogación de las vasijas cerámicas recuperadas en la actividad de reconocimiento y exploración de los sitios arqueológicos registrados (Morales *et al.* 1993; Laporte y Alonzo 1994; Laporte *et al.* 1995; Laporte y Alvarado 1996; Urbina *et al.* 1997; Chocón y Laporte 1998). Siendo esta una actividad de proceso continuo, en esta ocasión se actualiza dicho catálogo.

REFERENCIAS

Chocón, Jorge E. y Juan Pedro Laporte

1998 Catálogo de vasijas cerámicas del Proyecto Atlas Arqueológico de Guatemala, Parte 6: A-708/A-737. En *Reporte 12, Atlas Arqueológico de Guatemala*. Instituto de Antropología e Historia, Guatemala.

Laporte, Juan Pedro y Juan A. Alonzo

1994 Catálogo de vasijas cerámicas del Proyecto Atlas Arqueológico de Guatemala, Parte 2: A-471/539. En *Reporte 8, Atlas Arqueológico de Guatemala*, pp.521-372. Instituto de Antropología e Historia, Guatemala.

Laporte, Juan Pedro y Marco Tulio Alvarado

1996 Catálogo de vasijas cerámicas del proyecto Atlas Arqueológico de Guatemala, Parte 4: A-604/A-668. En *Reporte 10, Atlas Arqueológico de Guatemala*, pp.545-588. Instituto de Antropología e Historia, Guatemala.

Laporte, Juan Pedro, Marco Tulio Alvarado, Juan A. Alonzo y Jorge E. Chocón

1995 Catálogo de vasijas, Parte 3: A-540/603. En *Reporte 9, Atlas Arqueológico de Guatemala*, pp.415-460. Instituto de Antropología e Historia, Guatemala.

Morales, Paulino I., Juan Pedro Laporte, Marco Antonio Urbina y Bernard Hermes

1993 Catálogo de vasijas cerámicas del Proyecto Atlas Arqueológico de Guatemala, Parte 1: A-001/044 y A-335/470. En *Reporte 7, Atlas Arqueológico de Guatemala*, pp.325-478. Instituto de Antropología e Historia, Guatemala.

Urbina, Marco Antonio, Jorge E. Chocón, Carmen E. Ramos y Juan Pedro Laporte

1997 Catálogo de vasijas cerámicas del Proyecto Atlas Arqueológico de Guatemala, Parte 5: A-669/A-707. En *Reporte 11, Atlas Arqueológico de Guatemala*, pp.289-306. Instituto de Antropología e Historia, Guatemala.

A-738

Forma cerámica:	plato trípode
Condición:	fragmentado, pegado, completo
Base:	plana
Soportes:	tres soportes
Paredes:	curvo divergentes
Borde:	directo
Labio:	perpendicular
Diámetro de base:	20.0 cm
Diámetro de boca:	24.0 cm
Diámetro de Labio:	25.0 cm
Grosor de pasta:	1.0 cm
Altura de paredes:	3.3 cm
Altura de soportes:	ausentes
Ancho de soportes:	3.4 cm
Altura total:	6.0 cm
Decoración:	en el interior presenta tres bandas de colores, la banda roja circunda el labio de la pieza; le siguen las bandas negra y naranja (0.10 cm y 0.07 cm de ancho). Debajo de las que se encuentran bandas rojas verticales paralelas sobre engobe naranja. El exterior presenta bandas rojas verticales sobre engobe naranja
Engobe:	interior y exterior
Esfera:	Tepeu 2
Complejo:	Siltok
Clase Cerámica:	Petén Lustroso
Grupo Cerámico:	Palmar-Danta
Tipo Cerámico:	Palmar Naranja Policromo
Variedad:	Palmar
Cronología:	Clásico Tardío
Procedencia:	La Pacayera, Entierro 205, Plaza A, frente a Estructura Este de la plaza superior (132-5-3)
Excavación:	Heidy Quezada (11/98)
Ilustración:	Figura 1

A-739

Forma cerámica:	vaso
Condición:	fragmentado, pegado, incompleto
Base:	plana
Soportes:	no tiene
Paredes:	rectas
Borde:	directo
Labio:	redondeado
Diámetro de base:	10.0 cm
Diámetro de boca:	9.0 cm
Diámetro de Labio:	9.0 cm
Grosor de pasta:	0.5 cm
Altura de paredes:	18.5 cm
Altura total:	20.0 cm
Decoración:	presenta diseños en pintura sobre fondo naranja. En la parte superior hay una banda demarcada por líneas ondulantes, en forma de S, demarcadas por dos líneas rojas horizontales y el borde pintado de negro. El elemento central lo componen dos personajes repetidos a ambos lados del vaso, en posición de danza. La figura de perfil presenta el brazo izquierdo extendido y el brazo derecho flexionado a la altura del codo, con el torso hacia adelante y las piernas ligeramente flexionadas, viste únicamente braguero, no presenta ningún elemento decorativo. En la parte posterior se encuentra un elemento en forma de caracol pintado de rojo y delineado con pintura negra. En la parte inferior hay una banda pintada en negro y una línea roja cierra la escena. El grado de erosión no permite observar con detalle la representación
Engobe:	exterior
Esfera:	Tepeu 2
Complejo:	Siltok
Clase Cerámica:	Petén Lustroso
Grupo Cerámico:	Palmar-Danta
Tipo Cerámico:	Palmar Naranja Policromo
Variedad:	Palmar
Cronología:	Clásico Tardío
Procedencia:	La Pacayera, Entierro 205, Plaza A, frente a Estructura Este de la plaza superior (132-5-3)
Excavación:	Heidy Quezada (11/98)
Ilustración:	Figura 1

A-740

Forma cerámica:	cuenco
Condición:	fragmentado, incompleto
Paredes:	curvo convergentes
Borde:	directo
Labio:	redondeado
Diámetro de base:	5.0 cm
Diámetro de boca:	12.0 cm
Diámetro de Labio:	12.0 cm
Grosor de pasta:	0.4 cm
Altura de paredes:	6.0 cm
Altura total:	6.0 cm
Decoración:	no presenta
Engobe:	exterior e interior
Esfera:	Tepeu 3
Complejo:	Ixmabuy
Clase Cerámica:	Petén Lustroso
Grupo Cerámico:	Tinaja
Tipo Cerámico:	Tinaja Rojo
Variedad:	Tinaja
Cronología:	Clásico Terminal
Procedencia:	Calzada Mopan, Escondite 54, Grupo 112, Estructura Suroeste (37-827-2)
Excavación:	Carlos Batres (12/98)
Ilustración:	Figura 1

A-741

Forma cerámica:	cuenco
Condición:	fragmentado, incompleto
Paredes:	curvo convergentes
Borde:	directo
Labio:	redondeado
Diámetro de base:	5.0 cm
Diámetro de boca:	12.0 cm
Diámetro de Labio:	12.0 cm
Grosor de pasta:	0.4 cm
Altura de paredes:	6.0 cm
Altura total:	6.0 cm
Decoración:	no presenta
Engobe:	exterior e interior
Esfera:	Tepeu 3
Complejo:	Ixmabuy
Clase Cerámica:	Petén Lustroso
Grupo Cerámico:	Tinaja
Tipo Cerámico:	Tinaja Rojo
Variedad:	Tinaja
Cronología:	Clásico Terminal
Procedencia:	Calzada Mopan, Escondite 54, Grupo 112, Estructura Suroeste (37-827-2)
Excavación:	Carlos Batres (12/98)
Ilustración:	Figura 1

A-742

Forma cerámica:	plato
Condición:	completo, sin soportes, muy erosionado
Base:	cóncava
Soportes:	cilíndricos vacíos
Paredes:	curvo divergentes
Borde:	directo
Labio:	redondeado
Diámetro de base:	19.0 cm
Diámetro de boca:	26.0 cm
Diámetro de Labio:	26.0 cm
Grosor de pasta:	0.5 cm
Altura de paredes:	5.5 cm
Altura total:	5.5 cm
Decoración:	una banda glífica en las paredes internas al centro tuvo un diseño, el cual no es posible determinar por el alto grado de erosión de la pieza
Engobe:	interior y exterior
Esfera:	Tepeu 1 y 2
Complejo:	Siltok
Clase Cerámica:	Petén Lustroso
Grupo Cerámico:	Palmar-Danta
Tipo Cerámico:	Palmar Naranja Policromo
Variedad:	Palmar
Cronología:	Clásico Tardío
Procedencia:	Decomiso
Excavación:	Decomiso
Ilustración:	Figura 1

A-743

Forma cerámica:	plato evertido
Condición:	fragmentado, reintegrado con algunos faltantes
Base:	anular
Soportes:	no tiene
Paredes:	curvo divergentes
Borde:	directo
Labio:	redondeado
Diámetro de base:	6.8 cm
Diámetro de boca:	23.5 cm
Diámetro de Labio:	24.3 cm
Grosor de pasta:	0.5 cm
Altura de paredes:	5.5 cm
Altura total:	5.5 cm
Decoración:	vasija muy erosionada, se le notan algunos rasgos de pintura crema, rojo y negra en el interior del plato
Engobe:	rasgos de color rojo en el interior
Esfera:	Tepeu 1 y 2
Complejo:	Siltok
Clase Cerámica:	Petén Lustroso
Grupo Cerámico:	Zacatal-Joyac
Tipo Cerámico:	Zacatal Crema Policromo
Variedad:	Zacatal
Cronología:	Clásico Tardío
Procedencia:	Maringa 2, Grupo 1, Escondite 53, en pozo de sondeo frente a Estructura Este, a 0.30 m de la superficie y a 0.30 m al norte de un incensario (159-1-1)
Excavación:	Marco Antonio Urbina (12/98)
Ilustración:	Figura 1

A-744

Forma cerámica:	plato evertido
Condición:	fragmentado, reintegrado en gabinete, con algunos faltantes
Base:	anular
Soportes:	no tiene
Paredes:	curvo divergentes
Borde:	directo
Labio:	redondeado
Diámetro de base:	7.0 cm
Diámetro de boca:	25.0 cm
Diámetro de Labio:	25.3 cm
Grosor de pasta:	0.5 cm
Altura de paredes:	7.0 cm
Altura total:	7.0 cm
Decoración:	erosionada, conserva rasgos de pintura crema, roja y negra en su interior
Engobe:	rasgos de engobe crema en su interior
Esfera:	Tepeu 1 y 2
Complejo:	Siltok
Clase Cerámica:	Petén Lustroso
Grupo Cerámico:	Zacatal-Joyac
Tipo Cerámico:	Zacatal Crema Policromo
Variedad:	Zacatal
Cronología:	Clásico Tardío
Procedencia:	Maringa 2, Grupo 1, Escondite 53, en pozo de sondeo frente a Estructura Este, a 0.30 m de la superficie y a 0.30 m al norte de un incensario (159-1-1), plato superior
Excavación:	Marco Antonio Urbina (12/98)
Ilustración:	Figura 1

A-745

Forma cerámica:	plato
Condición:	pegado, completo
Base:	plana
Soportes:	no tiene
Paredes:	curvo divergentes
Borde:	directo, no engrosado
Labio:	perpendicular
Diámetro de base:	8.0 cm
Diámetro de boca:	13.0 cm
Diámetro de Labio:	13.0 cm
Grosor de pasta:	0.6 cm
Altura de paredes:	2.5 cm
Altura total:	3.4 cm
Decoración:	no tiene
Engobe:	interior y exterior
Esfera:	Chicanel
Complejo:	Atlante
Clase Cerámica:	Paso Caballos Ceroso
Grupo Cerámico:	Sierra
Tipo Cerámico:	Sierra Rojo
Variedad:	Sierra
Cronología:	Preclásico Tardío
Procedencia:	La Pacayera, Escondite 51, pozo frente a Plataforma Este del Conjunto de tipo Grupo E (132-2-3)
Excavación:	Heidy Quezada (11/98)
Ilustración:	Figura 2

A-746

Forma cerámica:	cuenco
Condición:	completo, fragmentado
Base:	convexa
Paredes:	curvo convergente
Borde:	directo
Labio:	perpendicular
Diámetro de base:	9.0 cm
Diámetro de boca:	25.0 cm
Diámetro de Labio:	25.0 cm
Grosor de pasta:	0.5 cm
Altura de paredes:	12.0 cm
Altura total:	12.0 cm
Decoración:	no presenta
Engobe:	no presenta
Esfera:	Tepeu 3
Complejo:	Ixmabuy
Clase Cerámica:	Petén Lustroso
Grupo Cerámico:	Tinaja
Tipo Cerámico:	Tinaja Rojo
Variedad:	Tinaja
Cronología:	Clásico Tardío
Procedencia:	Calzada Mopan, Escondite 52, Grupo 109, Estructura Este (37-708-3)
Excavación:	Jorge E. Chocón (12/98)
Ilustración:	Figura 2

A-747

Forma cerámica:	cuenco
Condición:	completo, fragmentado
Base:	convexa
Paredes:	curvo convergentes
Borde:	directo
Labio:	perpendicular
Diámetro de base:	9.0 cm
Diámetro de boca:	25.0 cm
Diámetro de Labio:	25.0 cm
Grosor de pasta:	0.5 cm
Altura de paredes:	12.0 cm
Altura total:	12.0 cm
Decoración:	no presenta
Engobe:	no presenta
Esfera:	Tepeu 3
Complejo:	Ixmabuy
Clase Cerámica:	Petén Lustroso
Grupo Cerámico:	Tinaja
Tipo Cerámico:	Tinaja Rojo
Variedad:	Tinaja
Cronología:	Clásico Tardío
Procedencia:	Calzada Mopan, Escondite 52, Grupo 109, Estructura Este (37-708-3)
Excavación:	Jorge E. Chocón (12/98)
Ilustración:	Figura 2

A-748

Forma cerámica:	cuenco
Condición:	fragmentada completa
Base:	convexa
Paredes:	curvo convergentes
Borde:	directo
Labio:	perpendicular
Diámetro de base:	10.0 cm
Diámetro de boca:	22.0 cm
Diámetro de Labio:	22.0 cm
Grosor de pasta:	0.5 cm
Altura de paredes:	14.0 cm
Altura total:	14.0 cm
Decoración:	no presenta
Engobe:	exterior e interior
Esfera:	Tepeu 3
Complejo:	Ixmabuy
Clase Cerámica:	Petén Lustroso
Grupo Cerámico:	Tinaja
Tipo Cerámico:	Tinaja Rojo
Variedad:	Tinaja
Cronología:	Clásico Terminal
Procedencia:	Calzada Mopan, Grupo 71, Entierro 212, Estructura Este (37-867-4)
Excavación:	Isabel Aguirre (03/99)
Ilustración:	Figura 2

A-749

Forma cerámica:	cuenco
Condición:	fragmentada completa
Base:	convexa
Paredes:	curvo convergentes
Borde:	directo
Labio:	perpendicular
Diámetro de base:	10.0 cm
Diámetro de boca:	22.0 cm
Diámetro de Labio:	22.0 cm
Grosor de pasta:	0.5 cm
Altura de paredes:	14.0 cm
Altura total:	14.0 cm
Decoración:	no presenta
Engobe:	exterior e interior
Esfera:	Tepeu 3
Complejo:	Ixmabuy
Clase Cerámica:	Petén Lustroso
Grupo Cerámico:	Tinaja
Tipo Cerámico:	Tinaja Rojo
Variedad:	Tinaja
Cronología:	Clásico Terminal
Procedencia:	Calzada Mopan, Grupo 71, Entierro 212, Estructura Este (37-867-4)
Excavación:	Isabel Aguirre (03/99)
Ilustración:	Figura 2

A-750

Forma cerámica:	vaso
Condición:	fragmentado, pegado, completo
Base:	plana
Soportes:	no tiene
Paredes:	rectas
Borde:	directo
Labio:	perpendicular
Diámetro de base:	12.0 cm
Diámetro de boca:	12.0 cm
Diámetro de Labio:	12.0 cm
Grosor de pasta:	0.5 cm
Altura de paredes:	11.5 cm
Altura total:	12.0 cm
Decoración:	ninguna
Engobe:	interior y exterior
Esfera:	Tepeu 2
Complejo:	Siltok
Clase Cerámica:	Petén Lustroso
Grupo Cerámico:	Tinaja
Tipo Cerámico:	Tinaja Rojo
Variedad:	Tinaja
Cronología:	Clásico Tardío
Procedencia:	El Llanto, Entierro 210, Plaza B, en pozo al frente de la Estructura Noroeste, Conjunto de tipo Grupo E (152-6-2) Heidy Quezada (02/99)
Excavación:	Heidy Quezada (02/99)
Ilustración:	Figura 3

A-751

Forma cerámica:	cuenco
Condición:	fragmentado, pegado, incompleto
Base:	plana
Soportes:	no tiene
Paredes:	recto divergentes
Borde:	directo
Labio:	perpendicular
Diámetro de base:	12.5 cm
Diámetro de boca:	17.5 cm
Diámetro de Labio:	17.5 cm
Grosor de pasta:	0.5 cm
Altura de paredes:	6.5 cm
Altura total:	7.0 cm
Decoración:	ninguna
Engobe:	interior y exterior
Esfera:	Tepeu 2
Complejo:	Siltok
Clase Cerámica:	Petén Lustroso
Grupo Cerámico:	Tinaja
Tipo Cerámico:	Tinaja Rojo
Variedad:	Tinaja
Cronología:	Clásico Tardío
Procedencia:	El Llanto, Entierro 210, Plaza B, en pozo al frente de la Estructura Noroeste, Conjunto de tipo Grupo E (152-6-2) Heidy Quezada (02/99)
Excavación:	Heidy Quezada (02/99)
Ilustración:	Figura 3

A-752

Forma cerámica:	cuenco
Condición:	completa, fragmentada
Base:	plana
Soportes:	no tiene
Paredes:	curvo divergentes
Borde:	directo
Labio:	redondeado
Diámetro de base:	16.0 cm
Diámetro de boca:	21.0 cm
Grosor de pasta:	0.6 cm
Altura total:	7.5 cm
Decoración:	no presenta
Engobe:	exterior e interior
Esfera:	Chicanel
Complejo:	Atzante
Clase Cerámica:	Paso Caballos Ceroso
Grupo Cerámico:	Polvero
Tipo Cerámico:	Polvero Negro
Variedad:	Polvero
Cronología:	Preclásico Tardío
Procedencia:	La Gloria/Sacul, Entierro 204, en Estructura Este del Conjunto de tipo Grupo E (160-8-1)
Excavación:	Juan Pedro Laporte (11/98)
Ilustración:	Figura 3

A-753

Forma cerámica:	vaso
Condición:	fragmentado, pegado, incompleto
Base:	plana
Soportes:	no tiene
Paredes:	curvo convergentes
Borde:	directo
Labio:	perpendicular
Diámetro de base:	7.0 cm
Diámetro de boca:	9.0 cm
Diámetro de Labio:	9.0 cm
Grosor de pasta:	0.5 cm
Altura de paredes:	9.5 cm
Altura total:	10.0 cm
Decoración:	ninguna
Engobe:	interior y exterior, ahora erosionado
Esfera:	Tepeu 3
Complejo:	Ixmabuy
Clase Cerámica:	Petén Lustroso
Grupo Cerámico:	Tinaja
Tipo Cerámico:	Tinaja Rojo
Variedad:	Tinaja
Cronología:	Clásico Terminal
Procedencia:	Calzada Mopan, Grupo 117, Estructura Sur, Escondite 56 (37-942-8)
Excavación:	Heidy Quezada (4/99)
Ilustración:	Figura 3

A-754

Forma cerámica:	cuenco
Condición:	fragmentado, pegado, incompleto
Base:	plana
Soportes:	no tiene
Paredes:	curvo convergentes
Borde:	directo
Labio:	oblícuo
Diámetro de base:	6.0 cm
Diámetro de boca:	11.0 cm
Diámetro de Labio:	11.0 cm
Grosor de pasta:	0.5 cm
Altura de paredes:	6.0 cm
Altura total:	6.5 cm
Decoración:	ninguna
Engobe:	interior y exterior, ahora erosionado
Esfera:	Tepeu 3
Complejo:	Ixmabuy
Clase Cerámica:	Petén Lustroso
Grupo Cerámico:	Tinaja
Tipo Cerámico:	Tinaja Rojo
Variedad:	Tinaja
Cronología:	Clásico Terminal
Procedencia:	Calzada Mopan, Grupo 117, Estructura Sur, Escondite 56 (37-942-8)
Excavación:	Heidy Quezada (4/99)
Ilustración:	Figura 3

A-755

Forma cerámica:	cuenco
Condición:	fragmentada, incompleta
Base:	plana
Soportes:	aplicados, de botón
Ancho de soportes:	1.0 cm
Paredes:	silueta compuesta
Borde:	directo
Labio:	redondeado
Diámetro de base:	6.0 cm
Diámetro de boca:	14.0 cm
Grosor de pasta:	0.5 cm
Altura total:	11.0 cm
Decoración:	presenta dos engobes, negro bajo rojo, lo que hace parecer en el cuello unas finas incisiones rojas verticales sobre negro; en las áreas en donde no se observa el engobe negro sí existen finas incisiones
Engobe:	interior y exterior
Esfera:	Chicanel
Complejo:	Atzante
Clase Cerámica:	Petén Lustroso
Grupo Cerámico:	Dos Arroyos
Tipo Cerámico:	Gavilán Negro/Naranja
Variedad:	Gavilán
Cronología:	Preclásico Tardío
Procedencia:	La Gloria/Sacul, Entierro 204, en Estructura Este del Conjunto de tipo Grupo E (160-8-1)
Excavación:	Juan Pedro Laporte (11/98)
Ilustración:	Figura 3

A-756

Forma cerámica:	olla
Condición:	fragmentada, incompleta
Base:	cóncava
Soportes:	no tiene
Paredes:	globulares
Borde:	directo
Labio:	redondeado
Diámetro de base:	6.0 cm
Diámetro de boca:	13.0 cm
Grosor de pasta:	0.5 cm
Altura total:	11.5 cm
Decoración:	no presenta
Engobe:	no presenta
Esfera:	Chicanel
Complejo:	Atzante
Clase Cerámica:	Uaxactun Sin Engobe
Grupo Cerámico:	Paila
Tipo Cerámico:	Uranga Impreso
Variedad:	Uranga
Cronología:	Preclásico Tardío
Procedencia:	La Gloria/Sacul, Entierro 204, en Estructura Este del Conjunto de tipo Grupo E (160-8-1)
Excavación:	Juan Pedro Laporte (11/98)
Ilustración:	Figura 3

A-757

Forma cerámica:	olla
Condición:	fragmentado, incompleto
Base:	convexa
Soportes:	no tiene
Paredes:	globulares
Borde:	directo
Labio:	redondeado
Diámetro de base:	7.0 cm
Diámetro de boca:	12.0 cm
Grosor de pasta:	0.4 cm
Altura total:	15.0 cm
Decoración:	no presenta
Engobe:	exterior
Esfera:	Chicanel
Complejo:	Atzante
Clase Cerámica:	Paso Caballos Ceroso
Grupo Cerámico:	Sierra
Tipo Cerámico:	Sierra Rojo
Variedad:	Sierra
Cronología:	Preclásico Tardío
Procedencia:	La Gloria/Sacul, Entierro 204, en Estructura Este del Conjunto de tipo Grupo E (160-8-1)
Excavación:	Juan Pedro Laporte (11/98)
Ilustración:	Figura 3

A-758

Forma cerámica:	olla
Condición:	incompleta
Base:	cóncava
Soportes:	no tiene
Paredes:	globulares
Borde:	directo
Labio:	redondeado
Diámetro de base:	7.0 cm
Diámetro de boca:	indeterminado
Grosor de pasta:	0.6 cm
Altura total:	15.0 cm
Decoración:	no presenta
Engobe:	no presenta
Esfera:	Chicanel
Complejo:	Atzante
Clase Cerámica:	Uaxactun Sin Engobe
Grupo Cerámico:	Paila
Tipo Cerámico:	Paila Sin Engobe
Variedad:	Paila
Cronología:	Preclásico Tardío
Procedencia:	La Gloria/Sacul, Entierro 204, en Estructura Este del Conjunto de tipo Grupo E (160-8-1)
Excavación:	Juan Pedro Laporte (11/98)
Ilustración:	Figura 4

A-759

Forma cerámica:	olla
Condición:	fragmentado, incompleto
Base:	convexa
Soportes:	sólidos, esféricos
Ancho de soportes:	2.3 cm
Paredes:	curvo divergentes
Borde:	directo
Labio:	redondeado
Diámetro de base:	8.0 cm
Diámetro de boca:	16.0 cm
Grosor de pasta:	0.6 cm
Altura total:	12.5 cm
Decoración:	diseños en negativo en color ante sobre naranja
Engobe:	interior y exterior
Esfera:	Chicanel
Complejo:	Atzante
Clase Cerámica:	Paso Caballos Ceroso
Grupo Cerámico:	Caramba
Tipo Cerámico:	Caramba Rojo/Naranja
Variedad:	Caramba
Cronología:	Preclásico Tardío
Procedencia:	La Gloria/Sacul, Entierro 204, en Estructura Este del Conjunto de tipo Grupo E (160-8-1)
Excavación:	Juan Pedro Laporte (11/98)
Ilustración:	Figura 4

A-760

Forma cerámica:	vaso
Condición:	fragmentado, incompleto
Base:	plana
Soportes:	no tiene
Paredes:	curvo divergentes
Borde:	directo
Labio:	redondeado
Diámetro de base:	8.0 cm
Diámetro de boca:	14.0 cm
Grosor de pasta:	0.6 cm
Altura total:	14.0 cm
Decoración:	manchas color ante sobre el fondo rojo en técnica negativa, con dos líneas incisas horizontales
Engobe:	interior y exterior
Esfera:	Chicanel
Complejo:	Atzante
Clase Cerámica:	Paso Caballos Ceroso
Grupo Cerámico:	Decoración Negativa
Tipo Cerámico:	Boo Inciso
Variedad:	Boo
Cronología:	Preclásico Tardío
Procedencia:	La Gloria/Sacul, Entierro 204, en Estructura Este del Conjunto de tipo Grupo E (160-8-1)
Excavación:	Juan Pedro Laporte (11/98)
Ilustración:	Figura 4

A-761

Forma cerámica:	cuenco
Condición:	incompleta
Base:	plana
Soportes:	no tiene
Paredes:	curvo divergentes
Borde:	directo
Labio:	redondeado
Diámetro de base:	5.5 cm
Diámetro de boca:	17.0 cm
Grosor de pasta:	0.5 cm
Altura total:	6.0 cm
Decoración:	no presenta
Engobe:	exterior e interior
Esfera:	Chicanel
Complejo:	Atzante
Clase Cerámica:	Paso Caballos Ceroso
Grupo Cerámico:	Flor
Tipo Cerámico:	Flor Crema
Variedad:	Luciano
Cronología:	Preclásico Tardío
Procedencia:	La Gloria/Sacul, Entierro 204, en Estructura Este del Conjunto de tipo Grupo E (160-8-1)
Excavación:	Juan Pedro Laporte (11/98)
Ilustración:	Figura 4

A-762

Forma cerámica:	plato
Condición:	fragmentado, incompleto
Base:	plana
Soportes:	no tiene
Paredes:	recto divergentes
Borde:	directo
Labio:	redondeado
Diámetro de base:	7.0 cm
Diámetro de boca:	18.0 cm
Grosor de pasta:	0.5 cm
Altura total:	6.0 cm
Decoración:	no presenta
Engobe:	no presenta
Esfera:	Chicanel
Complejo:	Atzante
Clase Cerámica:	Paso Caballos Ceroso
Grupo Cerámico:	Sierra
Tipo Cerámico:	Sierra Rojo
Variedad:	Vaquero Creek
Cronología:	Preclásico Tardío
Procedencia:	La Gloria/Sacul, Entierro 204, en Estructura Este del Conjunto de tipo Grupo E (160-8-1)
Excavación:	Juan Pedro Laporte (11/98)
Ilustración:	Figura 4

A-763

Forma cerámica:	cuenco
Condición:	fragmentado, incompleto
Base:	plana
Soportes:	no tiene
Paredes:	curvo divergentes
Borde:	directo
Labio:	redondeado
Diámetro de base:	10.0 cm
Diámetro de boca:	25.0 cm
Grosor de pasta:	0.6 cm
Altura total:	8.0 cm
Decoración:	no presenta
Engobe:	interior y exterior
Esfera:	Chicanel
Complejo:	Atzante
Clase Cerámica:	Paso Caballos Ceroso
Grupo Cerámico:	Flor
Tipo Cerámico:	Flor Crema
Variedad:	Flor
Cronología:	Preclásico Tardío
Procedencia:	La Gloria/Sacul, Entierro 204, en Estructura Este del Conjunto de tipo Grupo E (160-8-1)
Excavación:	Juan Pedro Laporte (11/98)
Ilustración:	Figura 4

A-764

Forma cerámica:	cuenco
Condición:	fragmentado, incompleto
Base:	plana
Soportes:	no tiene
Paredes:	curvo divergentes
Borde:	directo
Labio:	redondeado
Diámetro de base:	6.5 cm
Diámetro de boca:	19.0 cm
Grosor de pasta:	0.5 cm
Altura total:	6.0 cm
Decoración:	no presenta
Engobe:	exterior
Esfera:	Chicanel
Complejo:	Atzante
Clase Cerámica:	Paso Caballos Ceroso
Grupo Cerámico:	Sierra
Tipo Cerámico:	Sierra Rojo
Variedad:	Vaquero Creek
Cronología:	Preclásico Tardío
Procedencia:	La Gloria/Sacul, Entierro 204, en Estructura Este del Conjunto de tipo Grupo E (160-8-1)
Excavación:	Juan Pedro Laporte (11/98)
Ilustración:	Figura 5

A-765

Forma cerámica:	cuenco
Condición:	fragmentada, incompleta
Base:	indeterminada
Soportes:	no tiene
Paredes:	silueta compuesta
Borde:	directo
Labio:	redondeado
Diámetro de base:	indeterminado
Diámetro de boca:	17.5 cm
Grosor de pasta:	0.8 cm
Altura total:	11.0 cm
Decoración:	no presenta
Engobe:	exterior e interior
Esfera:	Chicanel
Complejo:	Atzante
Clase Cerámica:	Paso Caballos Ceroso
Grupo Cerámico:	Caramba
Tipo Cerámico:	Sacluc Negro/Rojo
Variedad:	Sacluc
Cronología:	Preclásico Tardío
Procedencia:	La Gloria/Sacul, Entierro 204, en Estructura Este del Conjunto de tipo Grupo E (160-8-1)
Excavación:	Juan Pedro Laporte (11/98)
Ilustración:	Figura 5

A-766

Forma cerámica:	plato
Condición:	incompleta
Base:	plana
Soportes:	no tiene
Paredes:	curvo divergentes
Borde:	directo
Labio:	redondeado
Diámetro de base:	30.0 cm
Diámetro de boca:	15.0 cm
Grosor de pasta:	0.5 cm
Altura total:	10.0 cm
Decoración:	no presenta
Engobe:	interior y exterior
Esfera:	Chicanel
Complejo:	Atzante
Clase Cerámica:	Paso Caballos Ceroso
Grupo Cerámico:	Sierra
Tipo Cerámico:	Sierra Rojo
Variedad:	Sierra
Cronología:	Preclásico Tardío
Procedencia:	La Gloria/Sacul, Entierro 204, en Estructura Este del Conjunto de tipo Grupo E (160-8-1)
Excavación:	Juan Pedro Laporte (11/98)
Ilustración:	Figura 5

A-767

Forma cerámica:	plato
Condición:	fragmentada, incompleta
Base:	plana
Soportes:	no tiene
Paredes:	curvas, con pestaña labial
Borde:	directo
Labio:	redondeado
Diámetro de base:	21.0 cm
Diámetro de boca:	28.0 cm
Grosor de pasta:	0.5 cm
Altura total:	7.5 cm
Decoración:	en el interior tiene un diseño inciso fino, el cual se forma al centro por un círculo del cual al centro salen cuatro triángulos con rectángulos en sus lados internos, la pestaña exterior se encuentra cortada por impresiones digitales y dos incisos, en total tiene cuatro impresiones
Engobe:	interior y exterior
Esfera:	Chicanel
Complejo:	Atzante
Clase Cerámica:	Paso Caballos Ceroso
Grupo Cerámico:	Polvero
Tipo Cerámico:	Lechugal Inciso
Variedad:	ND/ Esgrafiado
Cronología:	Preclásico Tardío
Procedencia:	La Gloria/Sacul, Entierro 204, en Estructura Este del Conjunto de tipo Grupo E (160-8-1)
Excavación:	Juan Pedro Laporte (11/98)
Ilustración:	Figura 5

A-768

Forma cerámica:	cuenco
Condición:	completa fragmentada
Base:	plana
Soportes:	no tiene
Paredes:	curvas ligeramente convergentes
Borde:	directo
Labio:	redondeado
Diámetro de base:	13.0 cm
Diámetro de boca:	18.5 cm
Grosor de pasta:	1.0 cm
Altura total:	21.0 cm
Decoración:	no presenta
Engobe:	interior y exterior
Esfera:	Chicanel
Complejo:	Atzante
Clase Cerámica:	Paso Caballos Ceroso
Grupo Cerámico:	Sierra
Tipo Cerámico:	Sierra Rojo
Variedad:	Sierra
Cronología:	Preclásico Tardío
Procedencia:	La Gloria/Sacul, Entierro 204, en Estructura Este del Conjunto de tipo Grupo E (160-8-1)
Excavación:	Juan Pedro Laporte (11/98)
Ilustración:	Figura 5

A-769

Forma cerámica:	plato
Condición:	fragmento incompleto
Base:	plana
Soportes:	no tiene
Paredes:	recto divergentes
Borde:	directo
Labio:	redondeado
Diámetro de base:	20.0 cm
Diámetro de boca:	28.0 cm
Grosor de pasta:	0.9 cm
Altura total:	6.0 cm
Decoración:	presenta dos acanaladuras horizontales en el interior de la pieza
Engobe:	interior y exterior
Esfera:	Chicanel
Complejo:	Atzante
Clase Cerámica:	Paso Caballos Ceroso
Grupo Cerámico:	Sierra
Tipo Cerámico:	Laguna Verde Inciso
Variedad:	Sereque
Cronología:	Preclásico Tardío
Procedencia:	La Gloria/Sacul, Entierro 204, en Estructura Este del Conjunto de tipo Grupo E (160-8-1)
Excavación:	Juan Pedro Laporte (11/98)
Ilustración:	Figura 5

A-770

Forma cerámica:	cuenco
Condición:	fragmentado incompleto
Base:	cóncava
Soportes:	no tiene
Paredes:	curvas
Borde:	directo
Labio:	redondeado
Diámetro de base:	8.0 cm
Diámetro de boca:	18.0 cm
Grosor de pasta:	0.5 cm
Altura total:	7.5 cm
Decoración:	presenta dos aplicaciones de botón, una a cada lado en la parte exterior a manera de asas.
Engobe:	interior y exterior
Esfera:	Chicanel
Complejo:	Atzante
Clase Cerámica:	Paso Caballos Ceroso
Grupo Cerámico:	Flor
Tipo Cerámico:	Unión Aplicado
Variedad:	Unión
Cronología:	Preclásico Tardío
Procedencia:	La Gloria/Sacul, Entierro 204, en Estructura Este del Conjunto de tipo Grupo E (160-8-1)
Excavación:	Juan Pedro Laporte (11/98)
Ilustración:	Figura 6

A-771

Forma cerámica:	plato
Condición:	fragmentada, incompleta
Base:	plana
Soportes:	no tiene
Paredes:	recto divergente
Borde:	directo
Labio:	redondeado
Diámetro de base:	19.0 cm
Diámetro de boca:	27.0 cm
Grosor de pasta:	1.0 cm
Altura total:	6.5 cm
Decoración:	presenta una línea incisa en la parte interior bajo el labio
Engobe:	interior y exterior
Esfera:	Chicanel
Complejo:	Atzante
Clase Cerámica:	Paso Caballos Ceroso
Grupo Cerámico:	Flor
Tipo Cerámico:	Acordeón Inciso
Variedad:	Embrujo
Cronología:	Preclásico Tardío
Procedencia:	La Gloria/Sacul, Entierro 204, en Estructura Este del Conjunto de tipo Grupo E (160-8-1)
Excavación:	Juan Pedro Laporte (11/98)
Ilustración:	Figura 6

A-772

Forma cerámica:	cuenco
Condición:	fragmentado, incompleto
Base:	plana
Soportes:	no tiene
Paredes:	rectas
Borde:	directo
Labio:	redondeado
Diámetro de base:	12.0 cm
Diámetro de boca:	15.0 cm
Grosor de pasta:	0.5 cm
Altura total:	8.0 cm
Decoración:	no presenta
Engobe:	exterior e interior
Esfera:	Chicanel
Complejo:	Atzante
Clase Cerámica:	Paso Caballos Ceroso
Grupo Cerámico:	Sierra
Tipo Cerámico:	Sierra Rojo
Variedad:	Sierra
Cronología:	Preclásico Tardío
Procedencia:	La Gloria/Sacul, Entierro 204, en Estructura Este del Conjunto de tipo Grupo E (160-8-1)
Excavación:	Juan Pedro Laporte (11/98)
Ilustración:	Figura 6

A-773

Forma cerámica:	plato
Condición:	fragmentado, incompleto
Base:	plana
Soportes:	no tiene
Paredes:	recto divergente
Borde:	directo
Labio:	redondeado
Diámetro de base:	23.0 cm
Diámetro de boca:	29.0 cm
Grosor de pasta:	0.8 cm
Altura total:	6.0 cm
Decoración:	presenta dos incisiones en el borde en la parte interior
Engobe:	interior y exterior
Esfera:	Chicanel
Complejo:	Atzante
Clase Cerámica:	Paso Caballos Ceroso
Grupo Cerámico:	Flor
Tipo Cerámico:	Acordeón Inciso
Variedad:	Embrujo
Cronología:	Preclásico Tardío
Procedencia:	La Gloria/Sacul, Entierro 204, en Estructura Este del Conjunto de tipo Grupo E (160-8-1)
Excavación:	Juan Pedro Laporte (11/98)
Ilustración:	Figura 6

A-774

Forma cerámica:	vaso
Condición:	fragmentado, incompleto
Base:	plana
Soportes:	no tiene
Paredes:	curvo divergentes
Borde:	directo
Labio:	redondeado
Diámetro de base:	9.0 cm
Diámetro de boca:	15.0 cm
Grosor de pasta:	0.6 cm
Altura total:	13.0 cm
Decoración:	manchas de color ante sobre naranja negativo con dos líneas incisas horizontales
Engobe:	interior y exterior
Esfera:	Chicanel
Complejo:	Atzante
Clase Cerámica:	Paso Caballos Ceroso
Grupo Cerámico:	Decoración Negativa
Tipo Cerámico:	Boo Inciso
Variedad:	Boo
Cronología:	Preclásico Tardío
Procedencia:	La Gloria/Sacul, Entierro 204, en Estructura Este del Conjunto de tipo Grupo E (160-8-1)
Excavación:	Juan Pedro Laporte (11/98)
Ilustración:	Figura 4

A-775

Forma cerámica:	cuenco
Condición:	fragmentado, incompleto
Base:	cóncava
Soportes:	no tiene
Paredes:	curvas
Borde:	directo
Labio:	redondeado
Diámetro de base:	10.0 cm
Diámetro de boca:	19.0 cm
Grosor de pasta:	0.7 cm
Altura total:	5.0 cm
Decoración:	presenta una acanaladura en la parte interior del labio
Engobe:	interior y exterior
Esfera:	Chicanel
Complejo:	Atzante
Clase Cerámica:	Paso Caballos Ceroso
Grupo Cerámico:	Boxcay
Tipo Cerámico:	Xtabcab Inciso
Variedad:	Cándida
Cronología:	Preclásico Tardío
Procedencia:	La Gloria/Sacul, Entierro 204, en Estructura Este del Conjunto de tipo Grupo E (160-8-1)
Excavación:	Juan Pedro Laporte (11/98)
Ilustración:	Figura 6

A-776

Forma cerámica:	cuenco
Condición:	fragmentado, incompleto
Base:	plana
Soportes:	no tiene
Paredes:	globulares
Borde:	directo
Labio:	redondeado
Diámetro de base:	12.5 cm
Diámetro de boca:	11.0 cm
Grosor de pasta:	0.8 cm
Altura total:	20.0 cm
Decoración:	no presenta
Engobe:	interior
Esfera:	Chicanel
Complejo:	Atzante
Clase Cerámica:	Paso Caballos Ceroso
Grupo Cerámico:	Sierra
Tipo Cerámico:	Sierra Rojo
Variedad:	Sierra
Cronología:	Preclásico Tardío
Procedencia:	La Gloria/Sacul, Entierro 204, en Estructura Este del Conjunto de tipo Grupo E (160-8-1)
Excavación:	Juan Pedro Laporte (11/98)
Ilustración:	Figura 6

A-777

Forma cerámica:	vaso
Condición:	fragmentado, incompleto
Base:	plana
Soportes:	no tiene
Paredes:	curvo divergentes
Borde:	directo
Labio:	redondeado
Diámetro de base:	8.0 cm
Diámetro de boca:	13.0 cm
Grosor de pasta:	0.9 cm
Altura total:	15.0 cm
Decoración:	manchas color ante sobre naranja negativo con dos líneas incisas horizontales
Engobe:	interior y exterior
Esfera:	Chicanel
Complejo:	Atzante
Clase Cerámica:	Paso Caballos Ceroso
Grupo Cerámico:	Decoración Negativa
Tipo Cerámico:	Boo Inciso
Variedad:	Boo
Cronología:	Preclásico Tardío
Procedencia:	La Gloria/Sacul, Entierro 204, en Estructura Este del Conjunto de tipo Grupo E (160-8-1)
Excavación:	Juan Pedro Laporte (11/98)
Ilustración:	Figura 4

A-778

Forma cerámica:	cuenco
Condición:	fragmentado incompleto
Base:	plana
Soportes:	no tiene
Paredes:	silueta compuesta
Borde:	directo
Labio:	redondeado
Diámetro de base:	10.0 cm
Diámetro de boca:	15.0 cm
Grosor de pasta:	0.5 cm
Altura total:	11.0 cm
Decoración:	decoración negativa rojo y naranja
Engobe:	exterior y interior
Esfera:	Chicanel
Complejo:	Atzante
Clase Cerámica:	Paso Caballos Ceroso
Grupo Cerámico:	Caramba
Tipo Cerámico:	Caramba Rojo/Naranja
Variedad:	Caramba
Cronología:	Preclásico Tardío
Procedencia:	La Gloria/Sacul, Entierro 204, en Estructura Este del Conjunto de tipo Grupo E (160-8-1)
Excavación:	Juan Pedro Laporte (11/98)
Ilustración:	Figura 7

A-779

Forma cerámica:	cuenco
Condición:	fragmentado, incompleto
Base:	indeterminada
Soportes:	no tiene
Paredes:	curvas
Borde:	directo
Labio:	redondeado
Diámetro de base:	indeterminado
Diámetro de boca:	13.0 cm
Grosor de pasta:	0.5 cm
Altura total:	indeterminado
Decoración:	presenta una pestaña medial
Engobe:	exterior e interior
Esfera:	Chicanel
Complejo:	Atzante
Clase Cerámica:	Paso Caballos Ceroso
Grupo Cerámico:	Polvero
Tipo Cerámico:	Polvero Negro
Variedad:	Polvero
Cronología:	Preclásico Tardío
Procedencia:	La Gloria/Sacul, Entierro 204, en Estructura Este del Conjunto de tipo Grupo E (160-8-1)
Excavación:	Juan Pedro Laporte (11/98)
Ilustración:	Figura 7

A-780

Forma cerámica:	vaso
Condición:	fragmentado, incompleto
Base:	plana
Soportes:	no tiene
Paredes:	curvo divergentes
Borde:	directo
Labio:	redondeado
Diámetro de base:	9.0 cm
Diámetro de boca:	13.0 cm
Grosor de pasta:	0.5 cm
Altura total:	14.0 cm
Decoración:	manchas de color ante sobre naranja negativo con dos líneas incisas horizontales
Engobe:	interior y exterior
Esfera:	Chicanel
Complejo:	Atzante
Clase Cerámica:	Paso Caballos Ceroso
Grupo Cerámico:	Decoración Negativa
Tipo Cerámico:	Boo Inciso
Variedad:	Boo
Cronología:	Preclásico Tardío
Procedencia:	La Gloria/Sacul, Entierro 204, en Estructura Este del Conjunto de tipo Grupo E (160-8-1)
Excavación:	Juan Pedro Laporte (11/98)
Ilustración:	Figura 4

A-781

Forma cerámica:	olla
Condición:	fragmentado, incompleto
Base:	indeterminada
Soportes:	no tiene
Paredes:	figura compuesta
Borde:	directo
Labio:	redondeado
Diámetro de base:	indeterminado
Diámetro de boca:	31.0 cm
Grosor de pasta:	0.8 cm
Altura total:	15.5 cm
Decoración:	diseño consistente en una banda incisa en forma triangular, dentro de los triángulos se encuentra lleno de perforaciones punzonadas
Engobe:	interior y exterior
Esfera:	Chicanel
Complejo:	Atzante
Clase Cerámica:	Paso Caballos Ceroso
Grupo Cerámico:	Sierra
Tipo Cerámico:	Lagartos Punzonado
Variedad:	Lagartos
Cronología:	Preclásico Tardío
Procedencia:	La Gloria/Sacul, Entierro 204, en Estructura Este del Conjunto de tipo Grupo E (160-8-1)
Excavación:	Juan Pedro Laporte (11/98)
Ilustración:	Figura 7

A-782

Forma cerámica:	cuenco
Condición:	fragmentado, incompleto
Base:	plana
Soportes:	no tiene
Paredes:	curvas
Borde:	directo
Labio:	redondeado
Diámetro de base:	21.0 cm
Diámetro de boca:	38.0 cm
Grosor de pasta:	0.5 cm
Altura total:	12.0 cm
Decoración:	presenta una pestaña en el borde de la pieza
Engobe:	interior y exterior
Esfera:	Chicanel
Complejo:	Atzante
Clase Cerámica:	Paso Caballos Ceroso
Grupo Cerámico:	Sierra
Tipo Cerámico:	Sierra Rojo
Variedad:	Sierra
Cronología:	Preclásico Tardío
Procedencia:	La Gloria/Sacul, Entierro 204, en Estructura Este del Conjunto de tipo Grupo E (160-8-1)
Excavación:	Juan Pedro Laporte (11/98)
Ilustración:	Figura 7

A-783

Forma cerámica:	olla
Condición:	fragmentada, incompleta
Base:	convexa
Soportes:	no tiene
Paredes:	globulares
Borde:	directo
Labio:	redondeada
Diámetro de base:	10.0 cm
Diámetro de boca:	22.0 cm
Grosor de pasta:	1.0 cm
Altura total:	23.0 cm
Decoración:	presenta aplicación de una banda en forma de herradura y una aplicación de botón en el centro de la misma
Engobe:	no presenta
Esfera:	Chicanel
Complejo:	Atzante
Clase Cerámica:	Uaxactun Sin Engobe
Grupo Cerámico:	Paila
Tipo Cerámico:	Caulote Con Baño
Variedad:	Caulote (<i>baño rojo</i>)
Cronología:	Preclásico Tardío
Procedencia:	La Gloria/Sacul, Entierro 204, en Estructura Este del Conjunto de tipo Grupo E (160-8-1)
Excavación:	Juan Pedro Laporte (11/98)
Ilustración:	Figura 8

A-784

Forma cerámica:	plato
Condición:	completo
Base:	plana
Soportes:	cilíndrico vacío
Alto de soportes:	3.0 cm
Paredes:	curvo divergentes
Borde:	directo
Labio:	redondeado
Diámetro de base:	17.0 cm
Diámetro de boca:	23.0 cm
Grosor de pasta:	0.5 cm
Altura total:	9.0 cm
Decoración:	no presenta
Engobe:	interior y exterior
Esfera:	Tepeu 3
Complejo:	Ixmabuy
Clase Cerámica:	Petén Lustroso
Grupo Cerámico:	Azote
Tipo Cerámico:	Azote Naranja
Variedad:	Azote
Cronología:	Clásico Terminal
Procedencia:	Calzada Mopan, Escondite 58, Grupo 120, Estructura Oeste (37-1028-2), en pozo en el eje
Excavación:	Héctor Mejía (05/99)
Ilustración:	Figura 8

A-785

Forma cerámica:	cuenco
Condición:	completo
Base:	plana
Soportes:	no tiene
Paredes:	curva
Borde:	directo
Labio:	redondeado
Diámetro de base:	5.0 cm
Diámetro de boca:	12.0 cm
Grosor de pasta:	0.4 cm
Altura total:	5.0 cm
Decoración:	no presenta
Engobe:	interior y exterior
Esfera:	Tepeu 3
Complejo:	Ixmabuy
Clase Cerámica:	Petén Lustroso
Grupo Cerámico:	Tinaja
Tipo Cerámico:	Tinaja Rojo
Variedad:	Tinaja
Cronología:	Clásico Terminal
Procedencia:	Calzada Mopan, Escondite 60, Grupo 71-A, Estructura Norte (37-887-3), sobre el Entierro 214
Excavación:	Isabel Aguirre (06/99)
Ilustración:	Figura 8

A-786

Forma cerámica:	cántaro
Condición:	completo
Base:	plana
Soportes:	no tiene
Paredes:	globular
Borde:	directo
Labio:	redondeado
Diámetro de base:	4.0 cm
Diámetro de boca:	8.0 cm
Grosor de pasta:	0.3 cm
Altura total:	12.0 cm
Decoración:	no presenta
Engobe:	interior exterior
Esfera:	Tepeu 3
Complejo:	Ixmabuy
Clase Cerámica:	Petén Lustroso
Grupo Cerámico:	Tinaja
Tipo Cerámico:	Tinaja Rojo
Variedad:	Tinaja
Cronología:	Clásico Terminal
Procedencia:	Calzada Mopan, Escondite 60, Grupo 71-A, Estructura Norte (37-887-3), sobre el Entierro 214
Excavación:	Isabel Aguirre (06/99)
Ilustración:	Figura 8

A-787

Forma cerámica:	cuenco
Condición:	fragmentado, incompleto
Base:	convexa
Soportes:	no tiene
Paredes:	curvas
Borde:	directo
Labio:	redondeado
Diámetro de base:	6.0 cm
Diámetro de boca:	11.0 cm
Grosor de pasta:	0.5 cm
Altura total:	8.0 cm
Decoración:	no presenta
Engobe:	interior y exterior
Esfera:	Tepeu 1 y 2
Complejo:	Siltok
Clase Cerámica:	Petén Lustroso
Grupo Cerámico:	Tinaja
Tipo Cerámico:	Tinaja Rojo
Variedad:	Tinaja
Cronología:	Clásico Tardío
Procedencia:	Calzada Mopan, Escondite 55, Grupo 71, Estructura Oeste (37-769-3), bajo plataforma superior, junto con A-788/789
Excavación:	Isabel Aguirre (2/99)
Ilustración:	Figura 8

A-788

Forma cerámica:	cuenco
Condición:	fragmentada, completa
Base:	convexa
Paredes:	curvo convergente
Borde:	directo
Labio:	perpendicular
Diámetro de base:	10.0 cm
Diámetro de boca:	25.0 cm
Diámetro de Labio:	22.0 cm
Grosor de pasta:	0.5 cm
Altura total:	13.0 cm
Decoración:	no presenta
Engobe:	exterior e interior
Esfera:	Tepeu 1 y 2
Complejo:	Siltok
Clase Cerámica:	Petén Lustroso
Grupo Cerámico:	Tinaja
Tipo Cerámico:	Tinaja Rojo
Variedad:	Tinaja
Cronología:	Clásico Tardío
Procedencia:	Calzada Mopan, Escondite 55, Grupo 71, Estructura Oeste (37-769-3), bajo plataforma superior, junto con A-787 y A-789
Excavación:	Isabel Aguirre (2/99)
Ilustración:	Figura 2

A-789

Forma cerámica:	cuenco
Condición:	fragmentado, incompleto
Base:	cóncava
Soportes:	cilíndrico vacío
Alto de soportes:	3.0 cm
Paredes:	curvo convergentes
Borde:	directo
Labio:	redondeado
Diámetro de base:	9.0 cm
Diámetro de boca:	16.0 cm
Grosor de pasta:	0.5 cm
Altura total:	10.0 cm
Decoración:	una acanaladura en el cuerpo bajo el borde
Engobe:	interior y exterior
Esfera:	Tepeu 1 y 2
Complejo:	Siltok
Clase Cerámica:	Petén Lustroso
Grupo Cerámico:	Tinaja
Tipo Cerámico:	Camarón Inciso
Variedad:	Camarón
Cronología:	Clásico Tardío
Procedencia:	Calzada Mopan, Escondite 55, Grupo 71, Estructura Oeste (37-769-3), bajo plataforma superior, junto con A-787/788
Excavación:	Isabel Aguirre (2/99)
Ilustración:	Figura 9

A-790

Forma cerámica:	plato
Condición:	fragmentado, incompleto
Base:	anular
Soportes:	no tiene
Paredes:	curvo divergentes
Borde:	directo
Labio:	redondeado
Diámetro de base:	7.0 cm
Diámetro de boca:	30.0 cm
Grosor de pasta:	0.5 cm
Altura total:	indeterminada
Decoración:	presenta en la parte interior un diseño policromo, el cual no es comprensible debido a la erosión, solo es posible observar pigmentos, bajo el borde se encuentra una banda de 3 cm de ancho con diseños en forma de caracol pintados en negro y puntos de color rojo
Engobe:	interior y exterior
Esfera:	Tepeu 1 y 2
Complejo:	Siltok
Clase Cerámica:	Petén Lustroso
Grupo Cerámico:	Palmar-Danta
Tipo Cerámico:	Leona Rojo/Naranja
Variedad:	Leona
Cronología:	Clásico Tardío
Procedencia:	Calzada Mopan, Escondite 57, Grupo 71, Estructura Este (37-873-2), en relleno bajo nivelación en esquina suroeste de saliente de escalinata Isabel Aguirre (03/99)
Excavación:	Isabel Aguirre (03/99)
Ilustración:	Figura 9

A-791

Forma cerámica:	cuenco
Condición:	fragmentada, completa
Base:	convexa
Paredes:	curvo convergente
Borde:	directo
Labio:	perpendicular
Diámetro de base:	13.0 cm
Diámetro de boca:	41.0 cm
Diámetro de Labio:	41.0 cm
Grosor de pasta:	0.7 cm
Altura total:	16.5 cm
Decoración:	No presenta
Engobe:	exterior e interior
Esfera:	Tepeu 3
Complejo:	Ixmabuy
Clase Cerámica:	Petén Lustroso
Grupo Cerámico:	Tinaja
Tipo Cerámico:	Tinaja Rojo
Variedad:	Tinaja
Cronología:	Clásico Terminal
Procedencia:	Calzada Mopan, Entierro 214, Grupo 71-A, Estructura Norte, bajo el Escondite 60 (37-887-6)
Excavación:	Isabel Aguirre (03/99)
Ilustración:	Figura 2

A-792

Forma cerámica:	plato
Condición:	fragmentado incompleto
Base:	plana
Soportes:	no tiene
Paredes:	recto divergentes
Borde:	directo
Labio:	redondeado
Diámetro de base:	9.0 cm
Diámetro de boca:	20.5 cm
Grosor de pasta:	0.4 cm
Altura total:	6.0 cm
Decoración:	no presenta
Engobe:	interior y exterior
Esfera:	Chicanel
Complejo:	Atzante
Clase Cerámica:	Paso Caballos Ceroso
Grupo Cerámico:	Flor
Tipo Cerámico:	Flor Crema
Variedad:	Flor
Cronología:	Preclásico Tardío
Procedencia:	Calzada Mopan, Entierro 217, Grupo 119, Estructura Sur (37-1034-4), junto con A-793
Excavación:	Irinna Montepeque (07/99)
Ilustración:	Figura 9

A-793

Forma cerámica:	cuenco
Condición:	fragmentado, incompleto
Base:	indeterminada
Soportes:	no tiene
Paredes:	curvo divergentes
Borde:	directo
Labio:	redondeado
Diámetro de base:	24.0 cm
Diámetro de boca:	46.0 cm
Grosor de pasta:	1.0 cm
Altura total:	14.0 cm
Decoración:	no presenta
Engobe:	interior y exterior
Esfera:	Chicanel
Complejo:	Atzante
Clase Cerámica:	Paso Caballos Ceroso
Grupo Cerámico:	Flor
Tipo Cerámico:	Flor Crema
Variedad:	Flor
Cronología:	Preclásico Tardío
Procedencia:	Calzada Mopan, Entierro 217, Grupo 119, Estructura Sur (37-1034-4), junto con A-792
Excavación:	Irinna Montepeque (07/99)
Ilustración:	Figura 9

A-794

Forma cerámica:	vaso de dimensión mayor
Condición:	completo
Base:	plana
Soportes:	no tiene
Paredes:	recto divergentes
Borde:	directo
Labio:	redondeado
Diámetro de base:	23.0 cm
Diámetro de boca:	38.0 cm
Grosor de pasta:	1.0 cm
Altura total:	26.0 cm
Decoración:	no presenta
Engobe:	interior y exterior
Esfera:	Chicanel
Complejo:	Atzante
Clase Cerámica:	Paso Caballos Ceroso
Grupo Cerámico:	Sierra
Tipo Cerámico:	Sierra Rojo
Variedad:	Sierra
Cronología:	Preclásico Tardío
Procedencia:	Ix Ak, Entierro 219, Grupo C, dentro de chultun (8-70-1)
Excavación:	Rescate en Ix Ak a cargo de Rony Aldana, Héctor Mejía y Marco Antonio Urbina (08/99)
Ilustración:	Figura 10

A-795

Forma cerámica:	vaso de dimensión mayor
Condición:	completa
Base:	plana
Soportes:	no tiene
Paredes:	recto divergentes
Borde:	directo
Labio:	redondeado
Diámetro de base:	20.0 cm
Diámetro de boca:	29.0 cm
Grosor de pasta:	1.0 cm
Altura total:	16.5 cm
Decoración:	no presenta
Engobe:	interior y exterior
Esfera:	Chicanel
Complejo:	Atzante
Clase Cerámica:	Paso Caballos Ceroso
Grupo Cerámico:	Sierra
Tipo Cerámico:	Sierra Rojo
Variedad:	Sierra
Cronología:	Preclásico Tardío
Procedencia:	Ix Ak, Entierro 219, Grupo C, dentro de chultun (8-70-1)
Excavación:	Rescate en Ix Ak a cargo de Rony Aldana, Héctor Mejía y Marco Antonio Urbina (08/99)
Ilustración:	Figura 10

A-796

Forma cerámica:	cuenco
Condición:	completo
Base:	plana
Soportes:	no tiene
Paredes:	recto divergentes
Borde:	directo
Labio:	oblicuo
Diámetro de base:	27.0 cm
Diámetro de boca:	42.0 cm
Grosor de pasta:	1.0 cm
Altura total:	13.0 cm
Decoración:	no presenta
Engobe:	interior y exterior
Esfera:	Chicanel
Complejo:	Atzante
Clase Cerámica:	Paso Caballos Ceroso
Grupo Cerámico:	Sierra
Tipo Cerámico:	Sierra Rojo
Variedad:	Sierra
Cronología:	Preclásico Tardío
Procedencia:	Ix Ak, Entierro 219, Grupo C, dentro de chultun (8-70-1)
Excavación:	Rescate en Ix Ak a cargo de Rony Aldana, Héctor Mejía y Marco Antonio Urbina (08/99)
Ilustración:	Figura 10

A-797

Forma cerámica:	olla
Condición:	fragmentada, completa
Base:	plana
Soportes:	no tiene
Paredes:	globulares
Borde:	directo
Labio:	oblicuo
Diámetro de base:	9.0 cm
Diámetro de boca:	15.4 cm
Grosor de pasta:	0.5 cm
Altura total:	11.0 cm
Decoración:	no presenta
Engobe:	exterior e interior
Esfera:	Chicanel
Complejo:	Atzante
Clase Cerámica:	Paso Caballos Ceroso
Grupo Cerámico:	Sierra
Tipo Cerámico:	Sierra Rojo
Variedad:	Sierra
Cronología:	Preclásico Tardío
Procedencia:	Ix Ak, Entierro 219, Grupo C, dentro de chultun (8-70-1)
Excavación:	Rescate en Ix Ak a cargo de Rony Aldana, Héctor Mejía y Marco Antonio Urbina (08/99)
Ilustración:	Figura 10

A-798

Forma cerámica:	cuenco
Condición:	fragmentado, incompleta
Base:	plana
Soportes:	no tiene
Paredes:	rectas divergentes
Borde:	directo
Labio:	redondeado
Diámetro de base:	9.0 cm
Diámetro de boca:	20.0 cm
Grosor de pasta:	0.6 cm
Altura total:	10.5 cm
Decoración:	no presenta
Engobe:	interior y exterior
Esfera:	Chicanel
Complejo:	Atzante
Clase Cerámica:	Paso Caballos Ceroso
Grupo Cerámico:	Flor
Tipo Cerámico:	Flor Crema
Variedad:	Flor
Cronología:	Preclásico Tardío
Procedencia:	Ix Ak, Entierro 219, Grupo C, dentro de chultun (8-70-1)
Excavación:	Rescate en Ix Ak a cargo de Rony Aldana, Héctor Mejía y Marco Antonio Urbina (08/99)
Ilustración:	Figura 11

A-799

Forma cerámica:	plato
Condición:	fragmentado incompleto
Base:	plana
Soportes:	no tiene
Paredes:	curvo divergentes
Borde:	directo
Labio:	ligeramente oblicuo al exterior
Diámetro de base:	9.0 cm
Diámetro de boca:	21.0 cm
Grosor de pasta:	0.8 cm
Altura total:	8.0 cm
Decoración:	no presenta, aunque tiene pestaña labial
Engobe:	interior y exterior
Esfera:	Chicanel
Complejo:	Atzante
Clase Cerámica:	Paso Caballos Ceroso
Grupo Cerámico:	Sierra
Tipo Cerámico:	Sierra Rojo
Variedad:	Sierra
Cronología:	Preclásico Tardío
Procedencia:	Ix Ak, Entierro 219, Grupo C, dentro de chultun (8-70-1)
Excavación:	Rescate en Ix Ak a cargo de Rony Aldana, Héctor Mejía y Marco Antonio Urbina (08/99)
Ilustración:	Figura 11

A-800

Forma cerámica:	plato
Condición:	fragmentado, incompleto
Base:	plana
Soportes:	no tiene
Paredes:	curvo divergentes
Borde:	directo
Labio:	ligeramente oblicuo al exterior
Diámetro de base:	9.0 cm
Diámetro de boca:	23.0 cm
Grosor de pasta:	0.6 cm
Altura total:	8.5 cm
Decoración:	presenta acanaladura en la pestaña labial y en el interior en la parte medial del cuerpo
Engobe:	interior exterior
Esfera:	Chicanel
Complejo:	Atzante
Clase Cerámica:	Paso Caballos Ceroso
Grupo Cerámico:	Sierra
Tipo Cerámico:	Laguna Verde Inciso
Variedad:	Sereque
Cronología:	Preclásico Tardío
Procedencia:	Ix Ak, Entierro 219, Grupo C, dentro de chultun (8-70-1)
Excavación:	Rescate en Ix Ak a cargo de Rony Aldana, Héctor Mejía y Marco Antonio Urbina (08/99)
Ilustración:	Figura 11

A-801

Forma cerámica:	cuenco
Condición:	fragmentado, incompleto
Base:	plana
Soportes:	no tiene
Paredes:	curvo divergentes
Borde:	directo
Labio:	redondeado
Diámetro de base:	8.0 cm
Diámetro de boca:	17.0 cm
Grosor de pasta:	0.5 cm
Altura total:	12.0 cm
Decoración:	presenta bandas horizontales pintadas en el exterior de color negro y rojo, bajo la segunda banda negra hay otra banda de puntos negros
Engobe:	interior y exterior
Esfera:	Tepeu 1 y 2
Complejo:	Siltok
Clase Cerámica:	Petén Lustroso
Grupo Cerámico:	Zacatal-Joyac
Tipo Cerámico:	Paixban Ante Policromo
Variedad:	Paixban
Cronología:	Clásico Tardío
Procedencia:	Calzada Mopan, Escondite 59, Grupo 121, Estructura 2 (37-1103-5), en el eje de la estructura
Excavación:	Juan Pedro Laporte (07/99)
Ilustración:	Figura 11

A-802

Forma cerámica:	plato
Condición:	fragmentada, incompleta
Base:	ligeramente cóncava
Soportes:	cilíndrico vacío
Ancho de soportes:	0.3 cm
Paredes:	curvo divergentes
Borde:	directo
Labio:	de gancho
Diámetro de base:	27.0 cm
Diámetro de boca:	38.0 cm
Grosor de pasta:	0.6 cm
Altura total:	10.0 cm
Decoración:	presenta diseños negros sobre naranja a manera de negativo, en triángulos paralelos; en la base interior del plato los diseños son curvilíneos
Engobe:	interior y exterior
Esfera:	Chicanel
Complejo:	Atzante
Clase Cerámica:	Petén Lustroso
Grupo Cerámico:	Dos Arroyos
Tipo Cerámico:	Gavilán Negro/Naranja
Variedad:	Gavilán
Cronología:	Preclásico Tardío
Procedencia:	La Gloria/Sacul, Entierro 204, en Estructura Este del Conjunto de tipo Grupo E (160-8-1)
Excavación:	Juan Pedro Laporte (11/98)
Ilustración:	Figura 11

A-803

Forma cerámica:	olla
Condición:	fragmentada, incompleta
Base:	convexa
Soportes:	globular sólidos
Alto de soportes:	2.0 cm
Paredes:	globular
Borde:	directo
Labio:	redondeado
Diámetro de base:	8.0 cm
Diámetro de boca:	16.0 cm
Grosor de pasta:	0.5 cm
Altura total:	indeterminada
Decoración:	pintura naranja sobre crema a manera de negativo
Engobe:	interior y exterior
Esfera:	Chicanel
Complejo:	Atzante
Clase Cerámica:	Paso Caballos Ceroso
Grupo Cerámico:	Caramba
Tipo Cerámico:	Caramba Rojo/Naranja
Variedad:	Caramba
Cronología:	Preclásico Tardío
Procedencia:	La Gloria/Sacul, Entierro 204, en Estructura Este del Conjunto de tipo Grupo E (160-8-1)
Excavación:	Juan Pedro Laporte (11/98)
Ilustración:	Figura 12

A-804

Forma cerámica:	vaso
Condición:	fragmentado, incompleto
Base:	indeterminado
Soportes:	no tiene
Paredes:	rectas
Borde:	directo
Labio:	redondeado
Diámetro de base:	indeterminado
Diámetro de boca:	14.0 cm
Grosor de pasta:	0.5 cm
Altura total:	indeterminada
Decoración:	presenta decoración incisa en formas geométricas; debido a lo fragmentado y erosionado de la pieza no es posible determinar los diseños
Engobe:	interior y exterior
Esfera:	Tepeu 1 y 2
Complejo:	Siltok
Clase Cerámica:	Petén Lustroso
Grupo Cerámico:	Infierno
Tipo Cerámico:	Toro Gubiado-Inciso
Variedad:	Toro
Cronología:	Clásico Tardío
Procedencia:	Calzada Mopan, Entierro 221, Grupo 335, Estructura 2 (Este) (37-1401-7), en pozo al pie de la estructura
Excavación:	Ana Lucía Arroyave (12/99)
Ilustración:	Figura 12



Figura 1 Ilustración de vasijas cerámicas



Figura 2 Ilustración de vasijas cerámicas

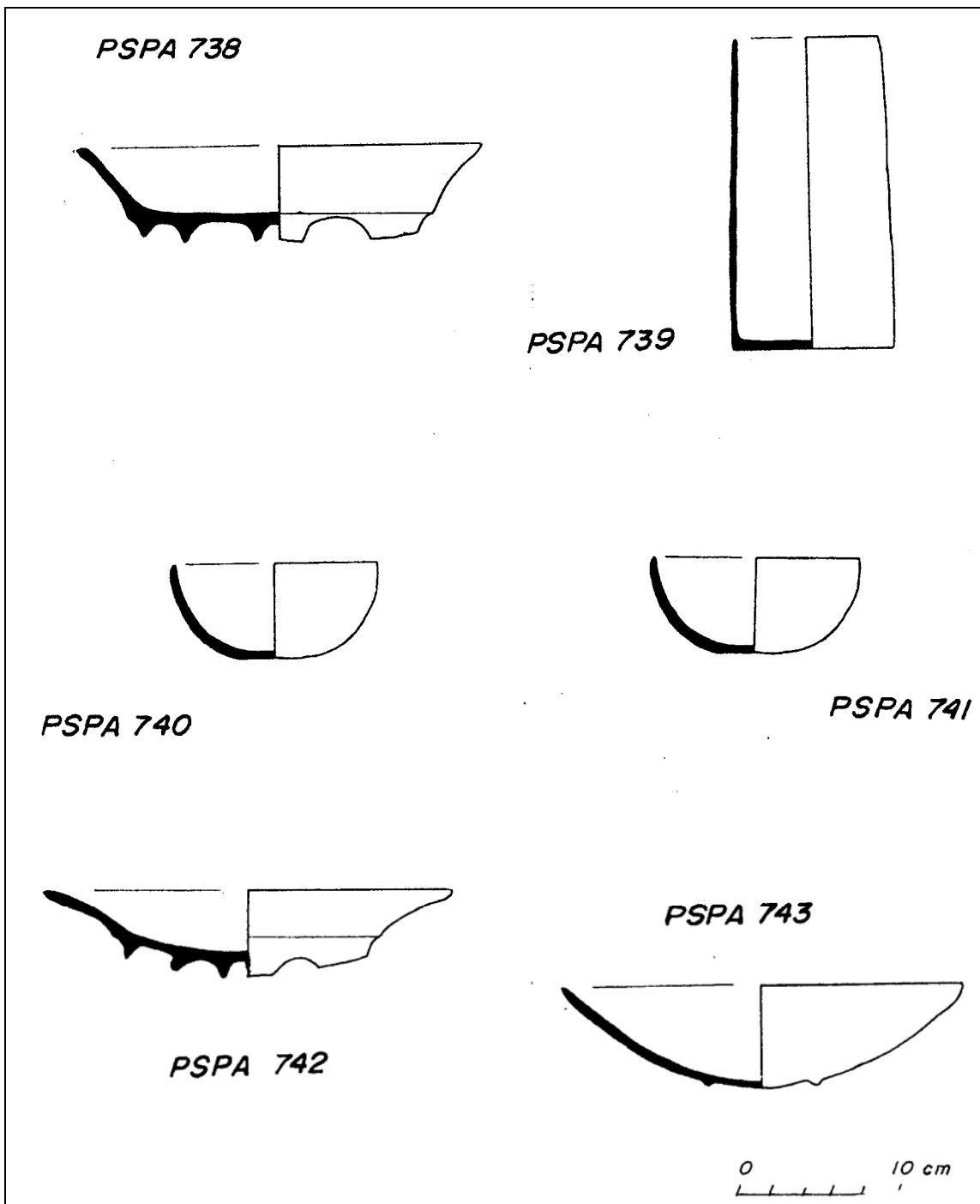

Figura 3 Ilustración de vasijas cerámicas

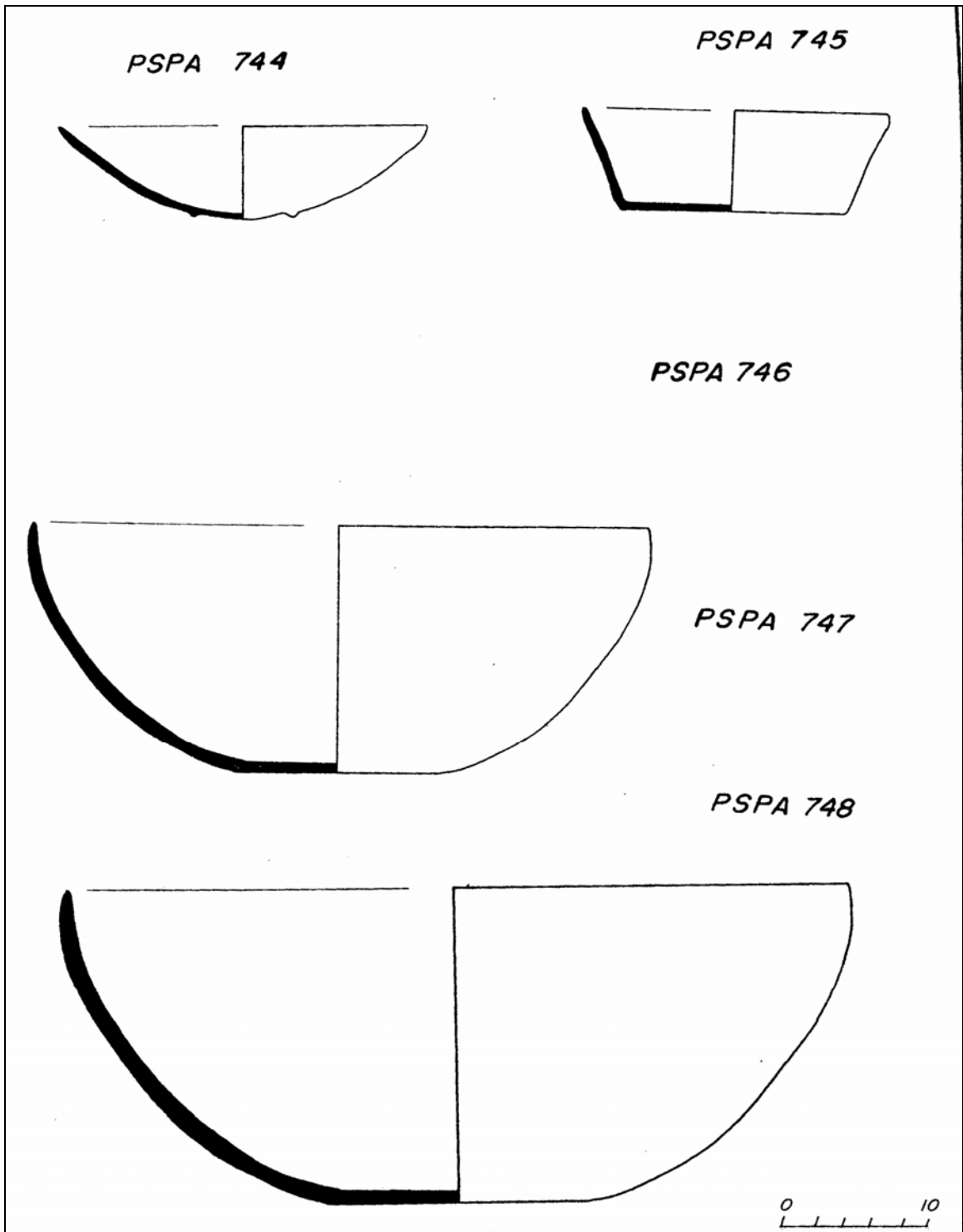

Figura 4 Ilustración de vasijas cerámicas

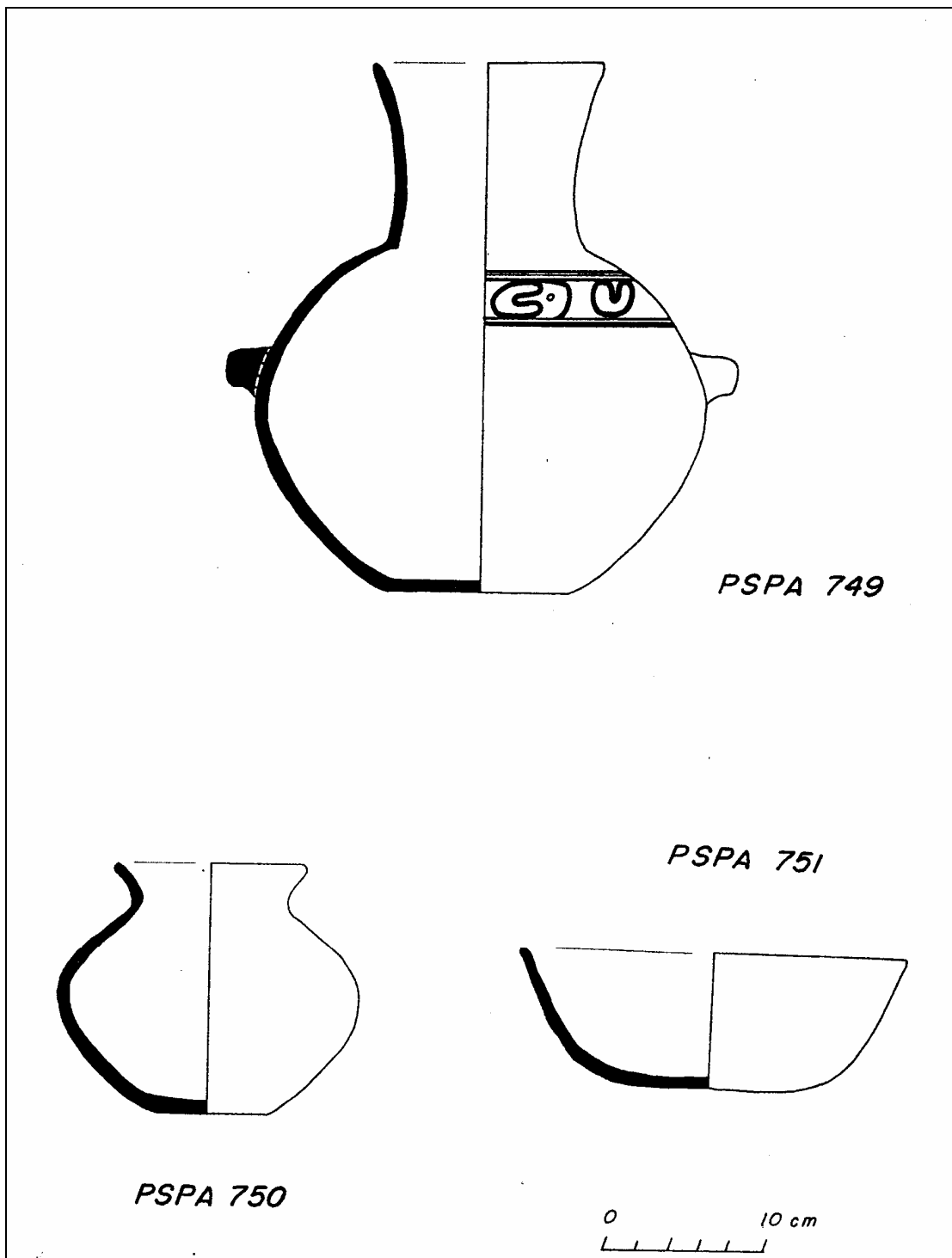

Figura 5 Ilustración de vasijas cerámicas

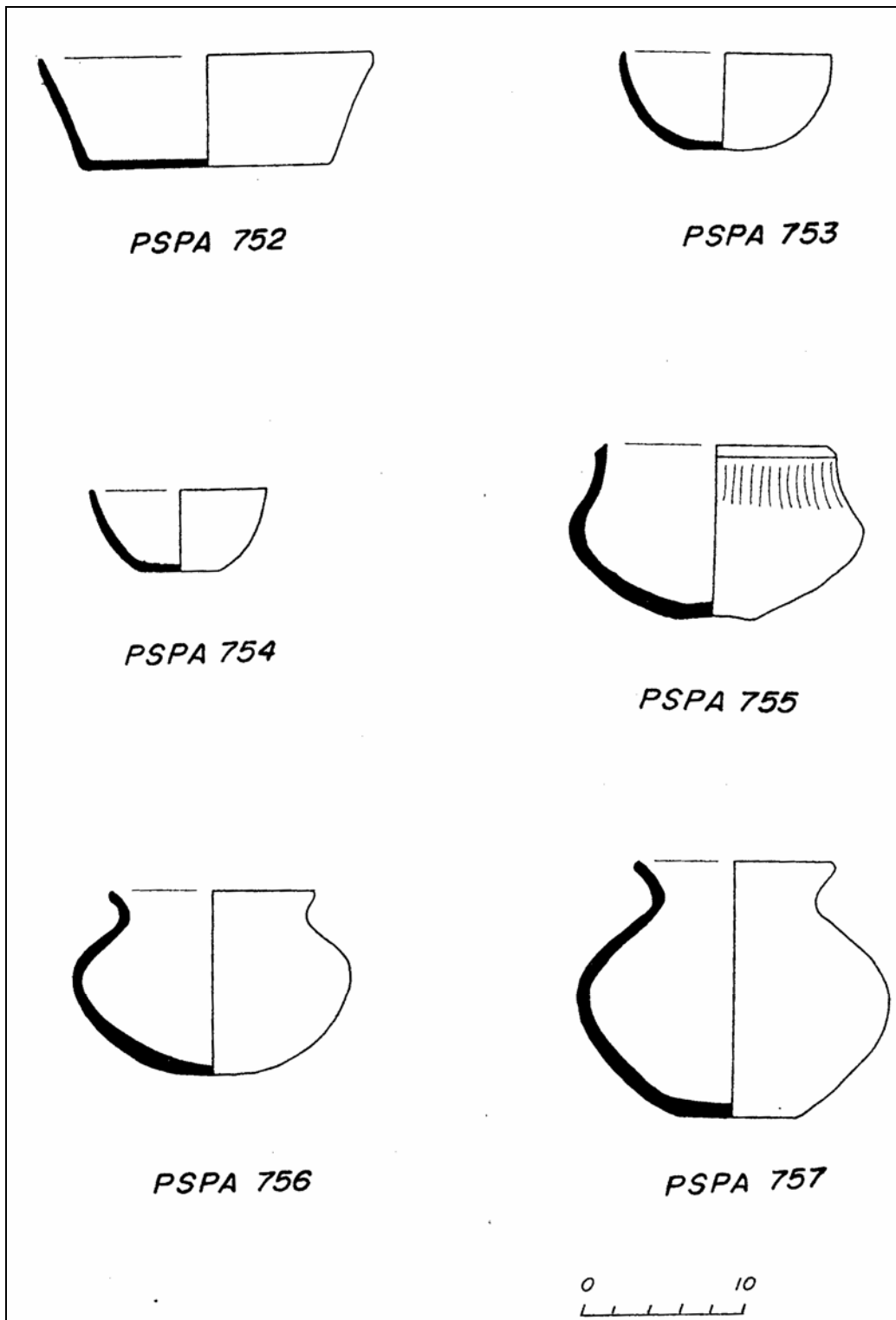

Figura 6 Ilustración de vasijas cerámicas

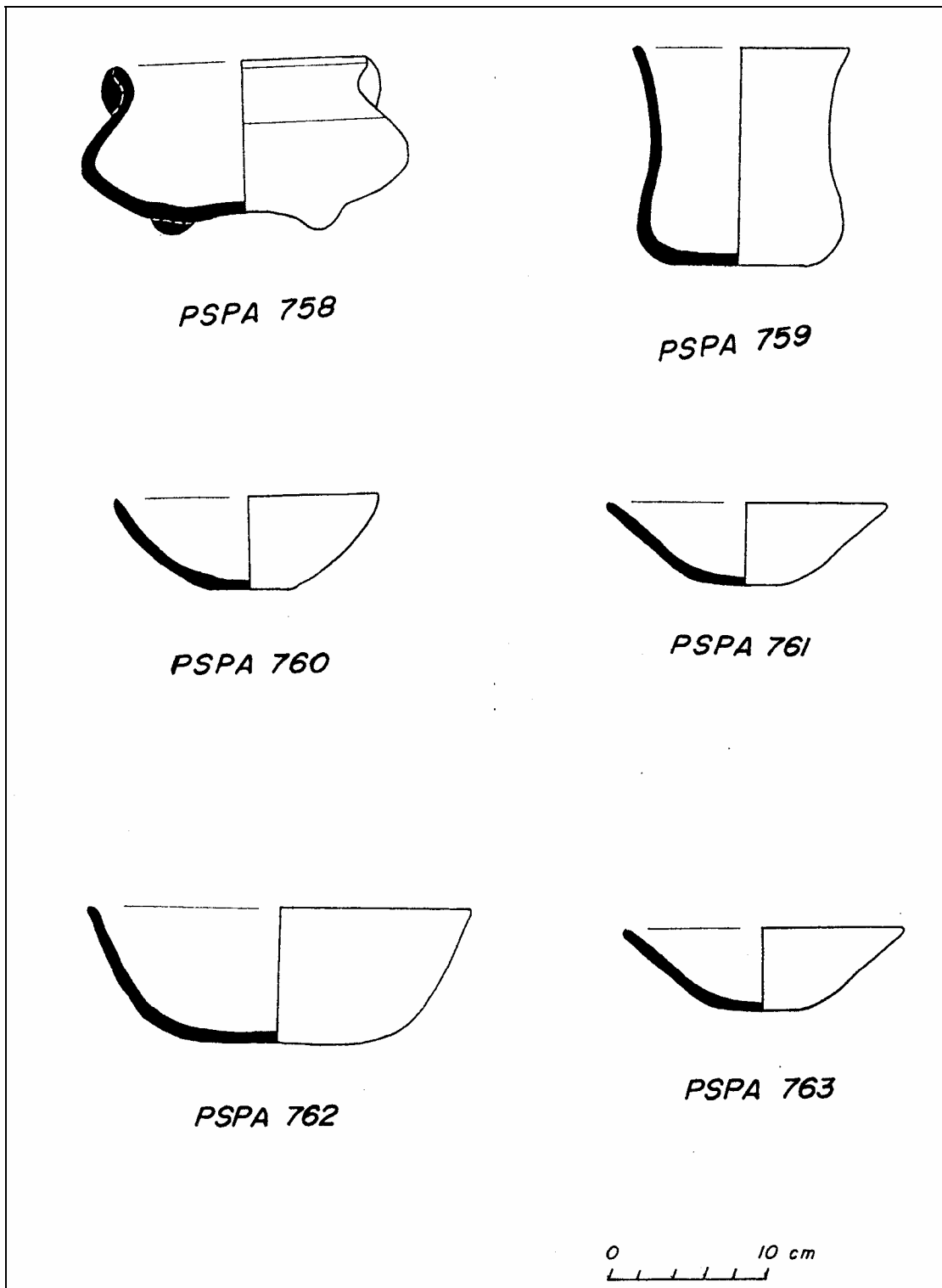

Figura 7 Ilustración de vasijas cerámicas

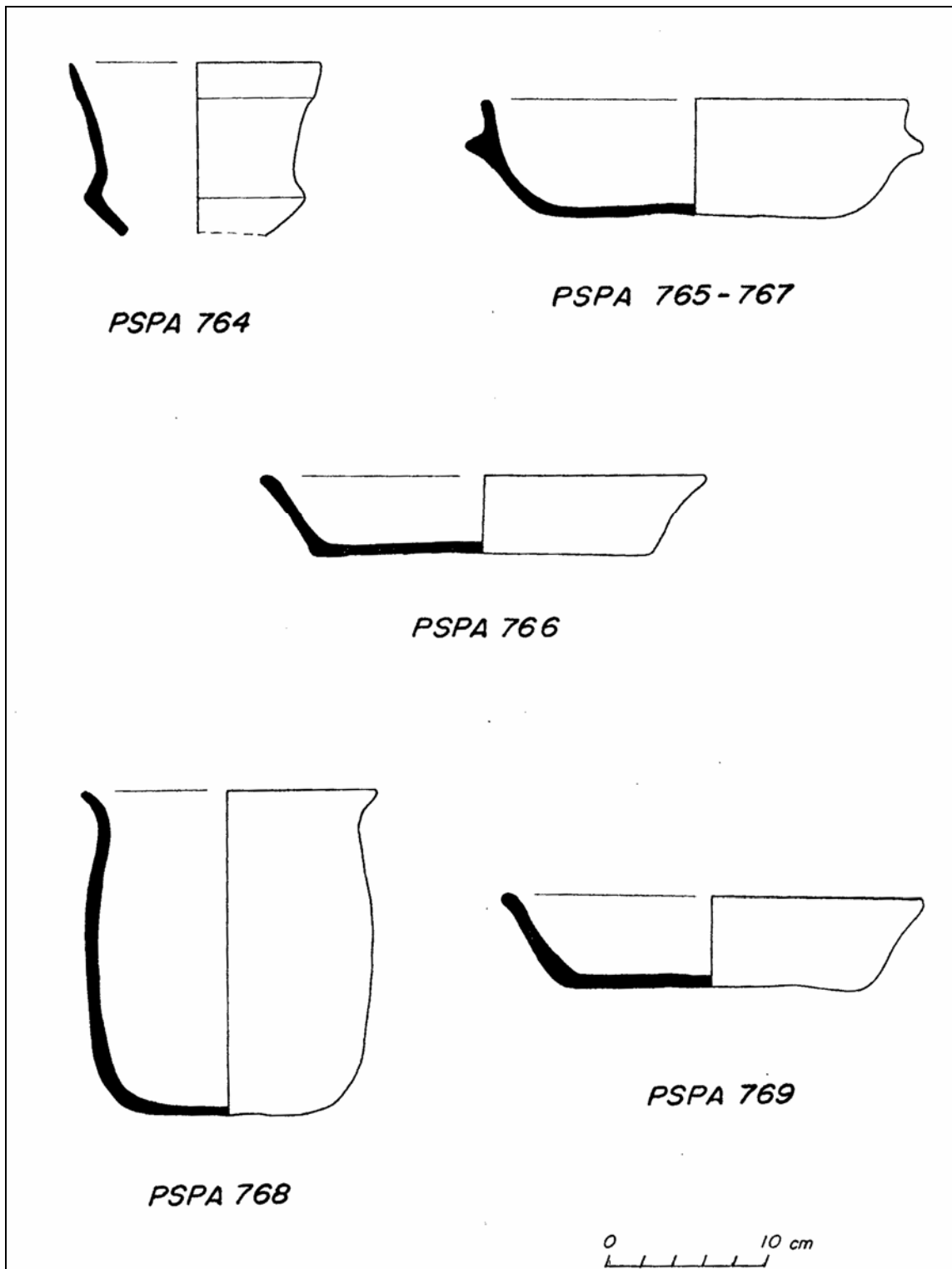

Figura 8 Ilustración de vasijas cerámicas

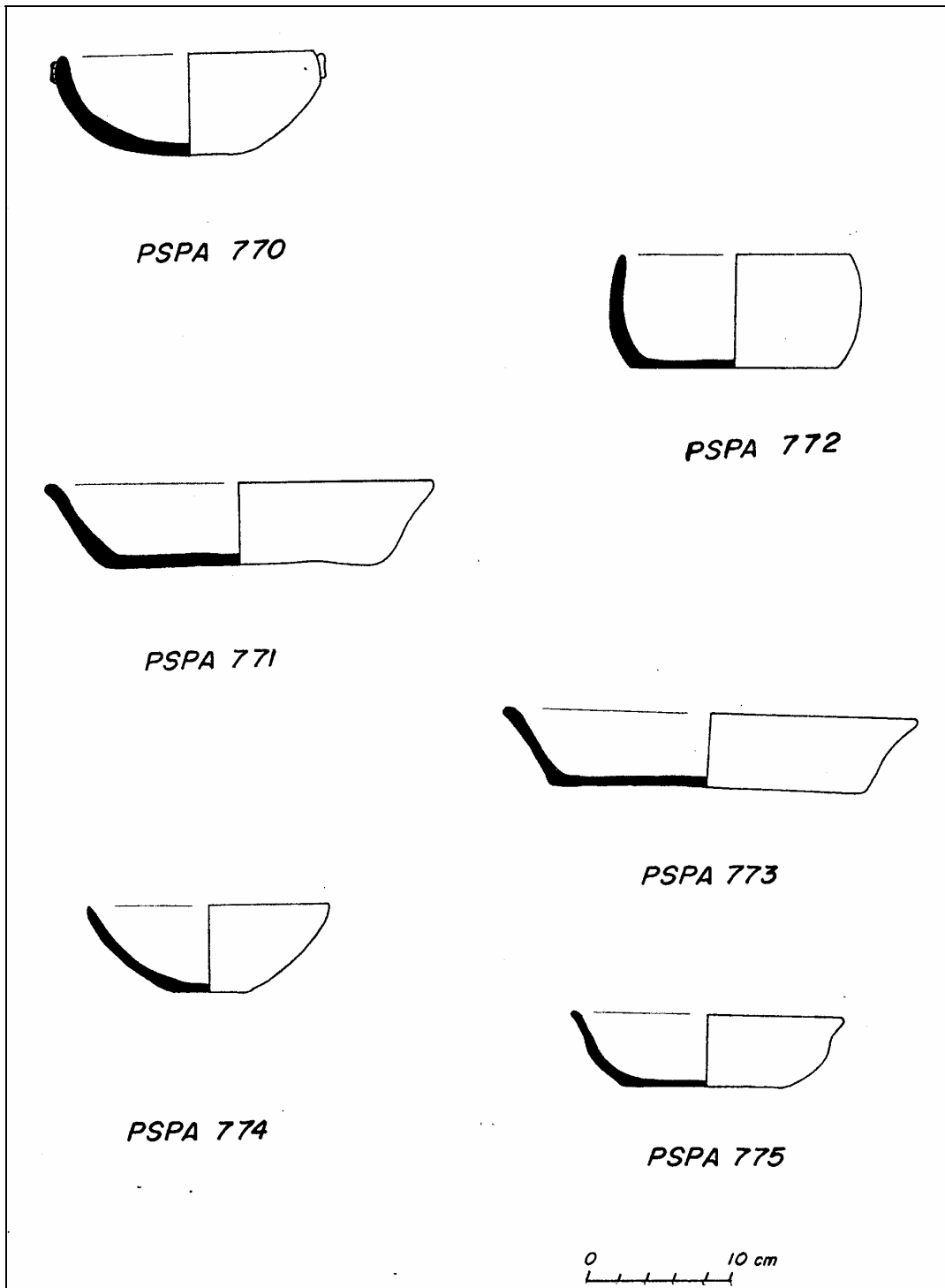

Figura 9 Ilustración de vasijas cerámicas

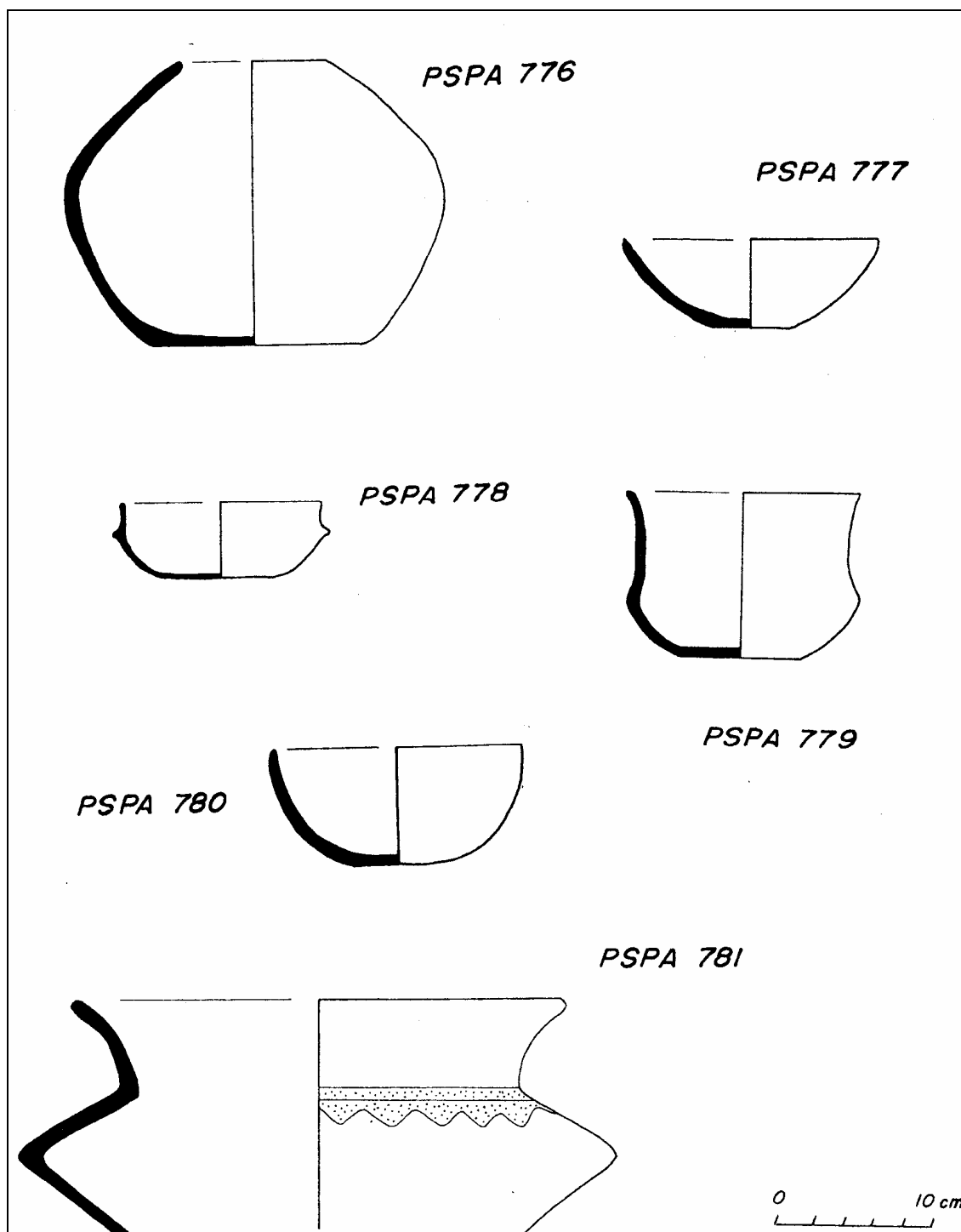

Figura 10 Ilustración de vasijas cerámicas

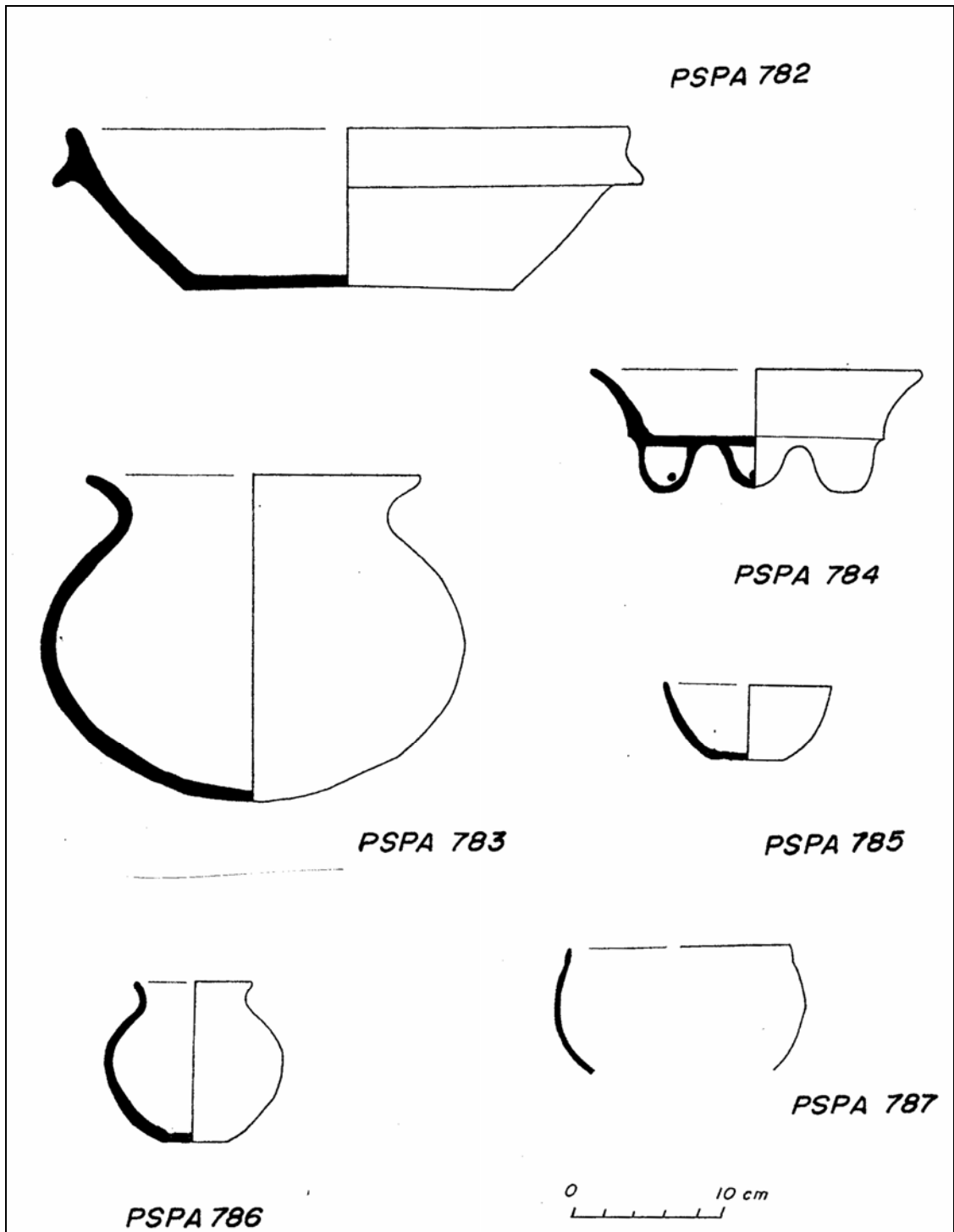

Figura 11 Ilustración de vasijas cerámicas

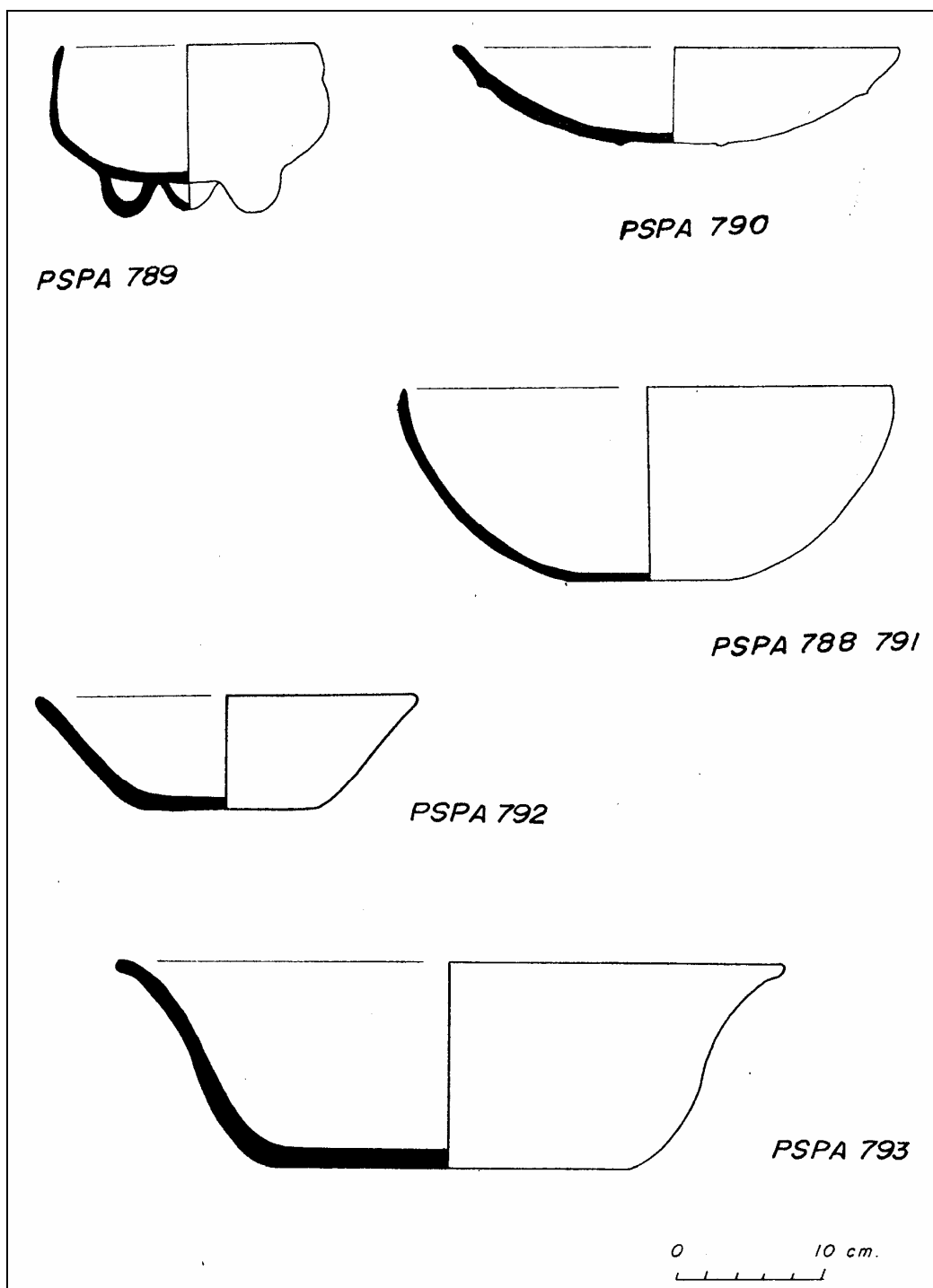
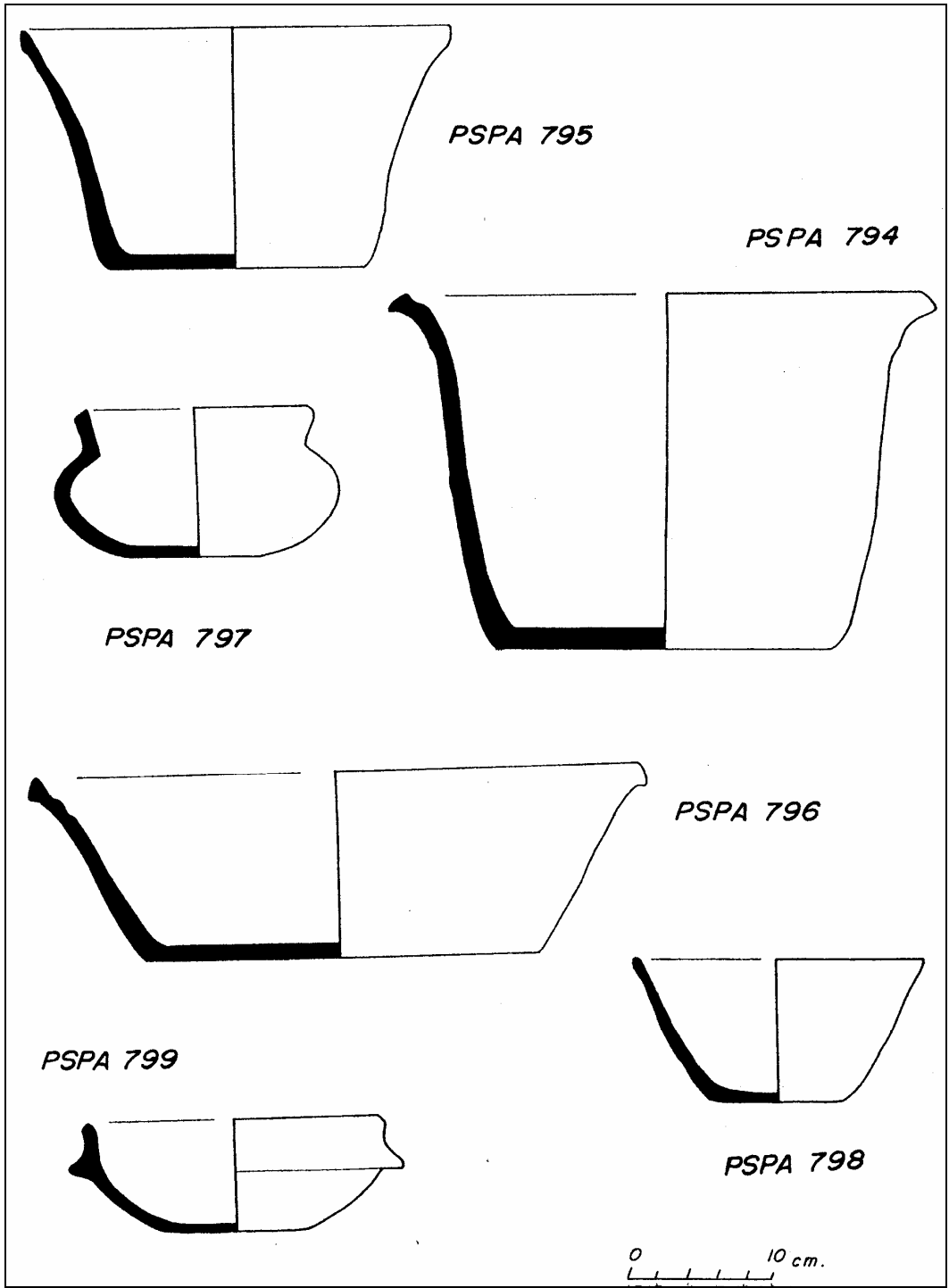
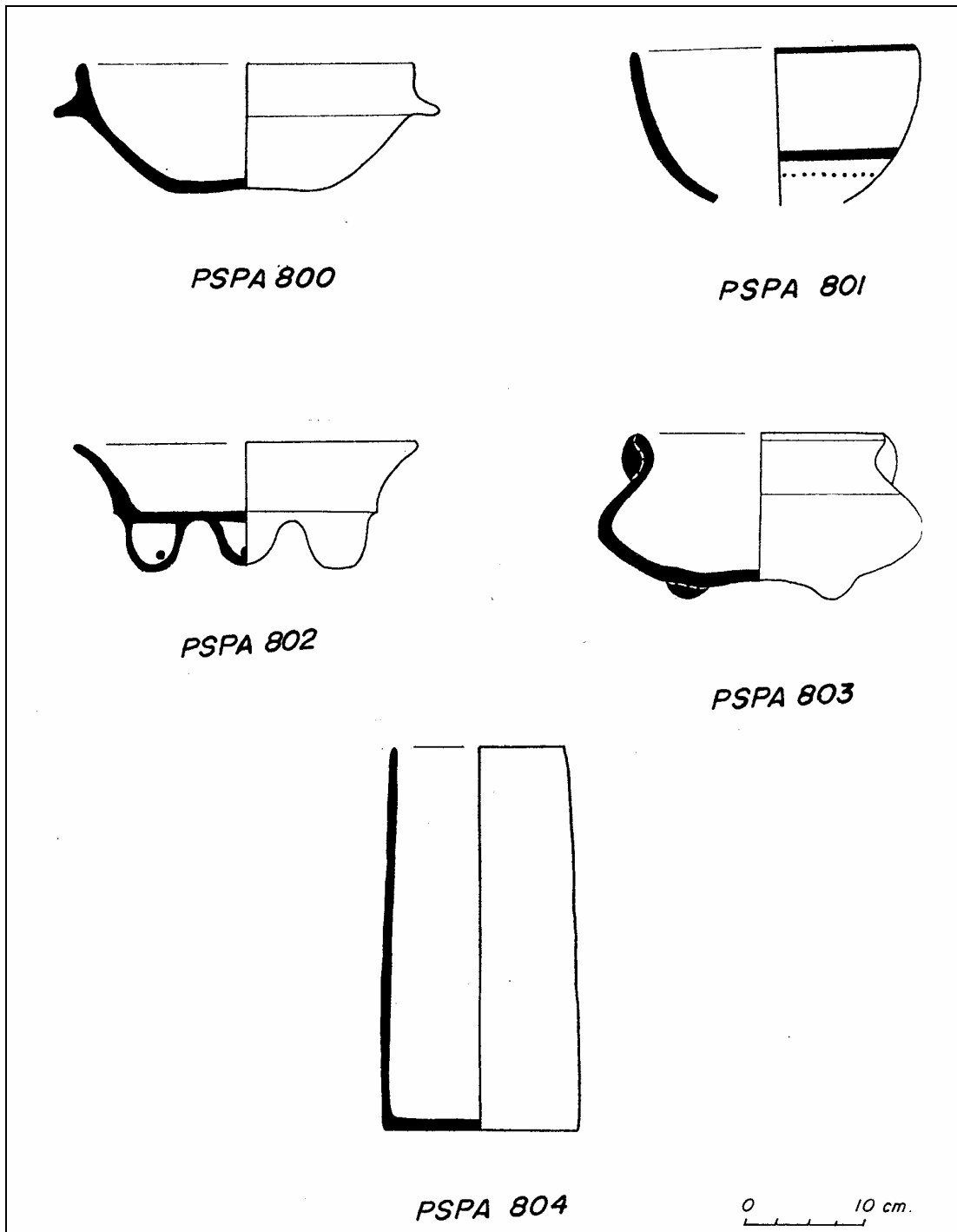

Figura 12 Ilustración de vasijas cerámicas